

**240/07**

***SPECYFIKACJA ISTOTNYCH WARUNKÓW  
ZAMÓWIENIA***

***PRZETARG NIEOGRANICZONY  
NA DOSTAWĘ I MONTAŻ WYPOSAŻENIA  
KWATERUNKOWEGO  
ORAZ ŻALUZJI PIONOWYCH I ROLET  
DLA JEDNOSTEK POLICJI KWP W GDAŃSKU***

GDAŃSK 19.11.2007r

# **SPIS TREŚCI**

***ROZDZIAŁ I - POSTANOWIENIA OGÓLNE***

***ROZDZIAŁ II - OPIS PRZEDMIOTU ZAMÓWIENIA***

***ROZDZIAŁ III - UWARUNKOWANIA REALIZACJI ZAMIERZENIA***

***ROZDZIAŁ IV - OPIS SPOSOBU OBLICZANIA CENY OFERTY***

***ROZDZIAŁ V - WYMAGANIA ZAMAWIAJĄCEGO***

***ROZDZIAŁ VI - WADIUM***

***ROZDZIAŁ VII - KRYTERIA OCENY OFERT***

***ROZDZIAŁ VIII - SKŁADANIE OFERT***

***ROZDZIAŁ IX- POSTĘPOWANIE O ZAMÓWIENIE PUBLICZNE***

***ROZDZIAŁ X - ŚRODKI OCHRONY PRAWNEJ***

## **załączniki**

Nr 1 - Wykaz asortymentowy (1a, 1b)

Nr 2 – Formularz Oferty

Nr 3 - Oświadczenie zgodne z wymogami art.22 i 24 Ustawy – prawo zamówień publicznych

Nr 4 - Projekt umowy

Nr 5 – wymagania asortymentowe

Nr 6 – Doświadczenie zawodowe

## **ROZDZIAŁ I. POSTANOWIENIA OGÓLNE**

W specyfikacji i we wszystkich dokumentach z nią związanych następujące słowa i zwroty winny mieć znaczenie :

**ZAMAWIAJĄCY** - oznacza w tekście SIWZ - Komenda Wojewódzka Policji w Gdańsku, 80-819 Gdańsk , ul. Okopowa 15.

Adres do korespondencji: Sekcja Zamówień Publicznych KWP w Gdańsku ul. Biskupia 23 80-875 Gdańsk.

Tel. 058/32-14817, 32-14946 fax: 058/32-14810

adres e-mail: [zamowienia-kwp@pomorska.policja.gov.pl](mailto:zamowienia-kwp@pomorska.policja.gov.pl)

**WYKONAWCA** – osoba fizyczna, osoba prawna albo jednostka organizacyjna nieposiadająca osobowości prawnej, która ubiega się o udzielenie zamówienia publicznego, złożyła ofertę lub zawarła umowę w sprawie zamówienia publicznego.

**OFERTA** - oznacza zestaw wszystkich załączników, oświadczeń, wzorów i dokumentów żądanych przez Zamawiającego w specyfikacji , wypełnionych ściśle z jego wymaganiami i na warunkach tam określonych wraz z wycenioną propozycją Wykonawcy wykonania przedmiotu zamówienia, złożoną przez Wykonawcę w sposób określony w specyfikacji w wyniku przystąpienia do niniejszego postępowania.

**SPECYFIKACJA** - oznacza niniejszą specyfikację istotnych warunków zamówienia oraz wszelkie załączniki, wzory, formularze i inne dokumenty , które stanowią jej integralną część.

**USTAWA** - oznacza ustawę z dnia 29.01.2004r. – Prawo zamówień publicznych.

**PRZEDMIOT ZAMÓWIENIA** - oznacza wykonanie dostaw, w sposób i na warunkach określonych szczegółowo w ROZDZIALE II specyfikacji.

**ZAWIADOMIENIE** - oznacza formalne pisemne powiadomienie WYKONAWCY o zatwierdzeniu wyboru jego Oferty przez Zamawiającego.

**CENA** - oznacza kwotę brutto, należną do zapłaty WYKONAWCY za wykonanie przedmiotu zamówienia zgodnie z postanowieniami UMOWY.

**UMOWA** - oznacza pisemne zapisanie ogólnych i szczegółowych warunków wykonania zamówienia

## **ROZDZIAŁ II . OPIS PRZEDMIOTU ZAMÓWIENIA**

Przedmiotem zamówienia jest dostawa i montaż wyposażenia kwaterunkowego oraz żaluzji pionowych i rolet dla jednostek Policji KWP w Gdańsku zgodnie z zał. nr 1a, 1b i 5 do SIWZ.

Termin gwarancji – min. 24 m-ce

**CPV – 36.12.10.00-5 , CPV 28.81.54.00-2**

Zamawiający nie dopuszcza składania ofert wariantowych.

Zamawiający nie dopuszcza składania ofert częściowych a dopuszcza składanie ofert równoważnych.

Wykonawca, który wygra przetarg dokona pomiaru w miejscu przeznaczenia ( zał. nr 1b )

Zamawiający nie zamierza zawrzeć umowy ramowej i nie przewiduje zamówień uzupełniających oraz aukcji elektronicznej.

Zamawiający nie przewiduje Wykonawcom zwrotu kosztów udziału w postępowaniu.

Wykonawca w złożonej ofercie musi podać zakres zamówienia, który zamierza wykonać przy pomocy podwykonawcy.

## **ROZDZIAŁ III. UWARUNKOWANIA REALIZACJI ZAMIERZENIA**

Wykonawca zainteresowany wyżej określonym zamówieniem publicznym , przy opracowywaniu oferty, powinien uwzględnić następujące uwagi i zalecenia Zamawiającego :,

- **wymagany termin realizacji zamówienia - do dnia 21.12.2007r.**

## **ROZDZIAŁ IV . SPOSÓB OBLICZANIA CENY OFERTY**

### 1. Ogólne zasady :

- Wykonawca w przedstawionej ofercie winien obliczyć cenę zgodnie z zał. nr 1a lub 1 b do SIWZ;
- cena oferty winna być wyrażona w złotych polskich ( do dwóch miejsc po przecinku ) za wykonanie przedmiotu zamówienia;

### 2.Cena Oferty winna obejmować:

Zakres asortymentowy określony w zał. nr 1a lub 1 b oraz 5 do SIWZ i uwzględnić dostawę i montaż do KPP Chojnice, KP Czersk, KP Pelplin, RDz Lipnica

## **ROZDZIAŁ V. WYMAGANIA ZAMAWIAJĄCEGO**

### **1. Warunki wymagane od Wykonawców ubiegających się o udzielenie zamówienia publicznego:**

- Wykonawca musi wykazać się pięcioma wykonanymi dostawami w okresie ostatnich trzech lat przed dniem wszczęcia postępowania o udzielenie zamówienia, a jeżeli okres prowadzenia działalności jest krótszy - w tym okresie, odpowiadających swoim rodzajem i wartością dostawom stanowiącym przedmiot zamówienia, z podaniem ich wartości, przedmiotu, dat wykonania i odbiorców oraz załączenia dokumentów potwierdzających, że te dostawy zostały wykonane należyście, ( zał. nr 6 )
- Spełnienie warunków określonych w art. 22 i 24 – Prawo zamówień publicznych,
- Spełniają warunki SIWZ i Ustawy – Prawo zamówień publicznych

### **2. Dokumenty lub oświadczenia wymagane od Wykonawców:**

Zamawiający wymaga, aby każdy z Wykonawców składając ofertę na przedmiot zamówienia określony w Rozdziale II, złożył następujące **dokumenty** :

- wypełniony **formularz Oferty** - według ZAŁĄCZNIKA Nr 2; **Uwaga:** podpisany przez upoważnionego przedstawiciela (- li ) zgodnie z wypisem z właściwego rejestru; wraz z załącznikiem kosztowym nr 1a lub 1 b.
- aktualny odpis z właściwego rejestru albo aktualne zaświadczenie o wpisie do ewidencji działalności gospodarczej, jeżeli odrębne przepisy wymagają wpisu do rejestru lub zgłoszenia do ewidencji działalności gospodarczej
- oświadczenie zgodnie z wymogami art. 22 i 24 Ustawy ( ZAŁĄCZNIK Nr 3 );
- projekt umowy - który winien być akceptowany poprzez podpisanie przez upoważnionego przedstawiciela Wykonawcy(ZAŁĄCZNIK Nr 4). ;
- załącznik 6 z dokumentami potwierdzającymi, że dostawy wykonano należyście

Zamawiający dopuszcza wspólne ubieganie się Wykonawców o udzielenie zamówienia publicznego. W takim przypadku Wykonawcy ustanawiają pełnomocnika do reprezentowania ich w postępowaniu. Do oferty należy dołączyć pełnomocnictwo.

Dokumenty stanowiące załączniki wymagane przez specyfikację powinny zostać wypełnione przez Wykonawcę wg warunków i postanowień zawartych w specyfikacji - bez dokonania w nich zmian. W przypadku, gdy jakaś część wymaganych dokumentów nie dotyczy Wykonawcy, wpisuje on w danym miejscu "nie dotyczy".

**Pod pojęciem aktualne rozumie się dokument: aktualny odpis z odpowiedniego rejestru wystawiony nie wcześniej niż 6 m – cy przed upływem terminu do składania ofert.**

**Dokumenty** : odpis z rejestru i inne dokumenty mogą być przedstawione w formie oryginałów lub kserokopii tych dokumentów - poświadczonych za zgodność z oryginałem przez Wykonawcę .

**Jednocześnie Zamawiający informuje , że wszelkie pełnomocnictwa dołączone do oferty muszą być złożone w formie oryginałów lub notarialnie potwierdzonej kserokopii.**

Zamawiający może zażądać przedstawienia oryginału lub notarialnie potwierdzonej kopii dokumentu, gdy przedstawiona przez Wykonawcę kserokopia dokumentu jest nieczytelna lub budzi wątpliwości co do jej prawidłowości, a Zamawiający nie może sprawdzić jej prawdziwości w inny sposób. Zamawiający prosi o wypełnianie dokumentów załączonych do specyfikacji istotnych warunków Zamówienia.

### **3. Zasady oceny spełnienia warunków i wymogów Zamawiającego:**

Zamawiający oceni spełnienie warunków i wymogów określonych w pkt.V.1 i pkt.V.2.:

A/ Jeżeli Wykonawca nie wykaże się spełnieniem warunków i wymogów o których mowa w pkt.V.1i pkt.V.2 lub w przypadku gdy Zamawiający nie uzna złożonych dokumentów za spełniające te wymogi, Wykonawca zostanie **wykluczony lub oferta odrzucona** bez szczegółowej analizy merytorycznej oferty. Ofertę Wykonawcy wykluczonego uznaje się za odrzuconą

B/ Jeżeli Wykonawca wykaże się spełnieniem warunków i wymogów, o których mowa w pkt.V.1 i pkt.V.2 oraz Zamawiający uzna złożone dokumenty za spełniające te wymogi, Oferta zostanie zakwalifikowana do dalszej analizy.

Zamawiający informuje, że sposobem porozumiewania się pomiędzy Wykonawca – Zamawiający będzie forma pisemna. Zamawiający dopuszcza formę porozumiewania się faxem. Jeżeli Zamawiający lub Wykonawca przekazują dokumenty lub informację ( za wyjątkiem oferty ) faxem, każda ze stron na żądanie drugiej, niezwłocznie potwierdza fakt ich otrzymania.

## **ROZDZIAŁ VI . WADIUM**

Zamawiający nie przewiduje wpłaty wadium.

## **ROZDZIAŁ VII. KRYTERIA OCENY OFERT**

### 1. Kryteria wyboru najkorzystniejszej Oferty :

**Przy wyborze i ocenie złożonych ofert, Zamawiający kierować się będzie wyłącznie ceną. Zamawiający udzieli zamówienia Wykonawcy, który zaoferował najniższą cenę za całość zamówienia.**

## **ROZDZIAŁ VIII . SKŁADANIE OFERT**

### **1. Forma przygotowania Oferty :**

1.1. Oferta powinna być napisana w 1 egz. na maszynie do pisania lub przy pomocy komputera lub ręcznie oraz powinna być podpisana przez upoważnionego przedstawiciela lub przedstawicieli Wykonawcy ( zgodnie z wpisem w stosownym dokumencie uprawniającym do występowania w obrocie prawnym, zgodnie z wymaganiami ustawowymi ).

1.2. Wszystkie miejsca, w których Wykonawca naniósł zmiany winny być parafowane przez osobę podpisującą ofertę.

### **2. Forma złożenia Oferty :**

- 2.1. Wykonawca powinien złożyć ofertę wraz z wszystkimi wymaganymi przez Prawo i specyfikację dokumentami, załącznikami.
- 2.2. Oferta powinna zostać złożona w zamkniętej w sposób uniemożliwiający jej przypadkowe otwarcie kopercie i oznaczona wyłącznie :
  - a/ firmą ( nazwiskiem ) i adresem Wykonawcy,
  - b/ oznakowaniem : " **Oferta na dostawę wyposażenia kwaterunkowego - nr sprawy 240/07**"
- 2.3. Jeżeli Oferta zostanie złożona w inny sposób niż powyżej opisany, Zamawiający - KWP w Gdańsku nie bierze odpowiedzialności za nieprawidłowe skierowanie, przedwczesne lub przypadkowe otwarcie oferty.

### **3. Uznanie ważności Oferty :**

Aby Oferta mogła zostać uznana za ważną i brać udział w ocenie powinna spełniać wymogi Ustawy i niniejszej specyfikacji, a zwłaszcza być złożona w terminie do składania ofert , o którym mowa w specyfikacji.

Zamawiający zgodnie z art.89 ust. 1 Prawa zamówień publicznych zobowiązany jest **odrzuć** Ofertę, jeżeli :

- 1) jest niezgodna z ustawą;
- 2) jej treść nie odpowiada treści specyfikacji istotnych warunków zamówienia;
- 3) jej złożenie stanowi czyn nieuczciwej konkurencji w rozumieniu przepisów o zwalczaniu nieuczciwej konkurencji;
- 4) zawiera rażąco niską cenę w stosunku do przedmiotu zamówienia;
- 5) została złożona przez wykonawcę wykluczonego z udziału w postępowaniu o udzielenie zamówienia lub nie zaproszonego do składania ofert;
- 6) zawiera omyłki rachunkowe w obliczeniu ceny, których nie można poprawić na podstawie art. 88, lub błędy w obliczeniu ceny;
- 7) wykonawca w terminie 7 dni od dnia otrzymania zawiadomienia nie zgodził się na poprawienie omyłki rachunkowej w obliczeniu ceny;
- 8) jest nieważna na podstawie odrębnych przepisów

### **4. Termin i miejsce złożenia oferty:**

4.1. Oferta powinna zostać złożona Zamawiającemu na adres:

**Sekcja Zamówień Publicznych KWP w Gdańsku Komendy Wojewódzkiej Policji w Gdańsku, 80-875 Gdańsk, ul. Biskupia 23 w nieprzekraczalnym terminie do dnia 27.11.2007 r. do godz. 12.50 .**

4.2. Jeżeli oferta wpłynie do Zamawiającego pocztą lub inną drogą (np. pocztą kurierską ), o terminie złożenia oferty decyduje termin dostarczenia oferty do Zamawiającego, a nie termin np. wysłania oferty listem poleconym lub złożenia zlecenia Oferty pocztą kurierską.

### **5. Koszty sporządzenia Oferty :**

Wykonawca poniesie wszelkie koszty związane z przygotowaniem i złożeniem oferty.

### **6. Język Oferty :**

- 6.1. Oferta oraz cała korespondencja i dokumenty związane z ofertą powinny być sporządzone wyłącznie w języku polskim.
- 6.2. Dokumenty związane z ofertą i literatura pomocnicza ( np. prospekty reklamowe ) mogą być dostarczone innym języku, jeżeli będą zaopatrzone w dokładny przekład odnośnych fragmentów na język polski.

### **7. Związanie Ofertą :**

- 7.1. Oferta winna zachować swoją ważność przez okres 30 dni od upływu terminu do składania ofert.
- 7.2. W uzasadnionych przypadkach na co najmniej 7 dni przed upływem terminu związania ofertą zamawiający może tylko raz zwrócić się do wykonawców o wyrażenie zgody na przedłużenie tego terminu o oznaczony okres, nie dłuższy jednak niż 60 dni.
- 7.3. Z postępowania o zamówienie publiczne wyklucza się Wykonawcę, który nie wyraził zgody na

przedłużenie okresu związania z ofertą.

#### **8. Ilość Ofert :**

8.1. Każdy z Wykonawców może złożyć tylko jedną ofertę na przedmiot zamówienia.

#### **9. Przedłużenie terminu składania Ofert :**

9.1. Zamawiający przedłuża termin składania ofert w celu umożliwienia Wykonawcom uwzględnienia w przygotowanych ofertach otrzymanych wyjaśnień albo uzupełnień dotyczących specyfikacji.

9.2. Przedłużenie terminu składania ofert dopuszczalne jest tylko przed jego upływem.

9.3. O przedłużeniu terminu do składania ofert Zamawiający – KWP w Gdańsku powiadomi natychmiast każdego Wykonawcę, któremu przekazano specyfikację.

#### **10. Oferty spóźnione :**

Wszystkie oferty otrzymane przez Zamawiającego - KWP w Gdańsku po terminie do składania ofert zostaną zwrócone Wykonawcom bez otwierania po upływie terminu przewidzianego na wniesienie protestu.

#### **11. Modyfikacja i wycofanie Ofert :**

11.1 Wykonawca może dokonać modyfikacji lub wycofać złożoną ofertę na pisemny wniosek który zostanie złożony Zamawiającemu - KWP w Gdańsku przed upływem terminu wyznaczonego na składanie ofert.

#### **12. Uzyskanie informacji niezbędnych do przygotowania Oferty :**

Zaleca się, aby Wykonawca uzyskał wszelkie informacje i dane, które mogą być konieczne do przygotowania oferty i podpisania umowy.

#### **13. Osoby upoważnione ze strony Zamawiającego do bezpośredniego kontaktowania się z Wykonawcami :**

Osobą upoważnioną przez Zamawiającego - KWP w Gdańsku do kontaktu z Wykonawcami jest p. Ewa Samulak-Augustyn – Starszy Specjalista Sekcji Zamówień Publicznych KWP w Gdańsku, tel. 058-32-14817, p. Monika Sarach - Specjalista Sekcji Zamówień Publicznych KWP w Gdańsku tel.058-3214946, fax 058-32-14810 e-mail: zamowienia-kwp@pomorska.policja.gov.pl w godz. 8<sup>00</sup> - 15<sup>00</sup>.

#### **14 .Forma pracy osoby upoważnionej :**

Wykonawca może zwrócić się do Zamawiającego o wyjaśnienie treści specyfikacji istotnych warunków zamówienia. Zamawiający jest obowiązany niezwłocznie udzielić wyjaśnień, chyba, że prośba o wyjaśnienie treści specyfikacji wpłynęła do Zamawiającego na mniej niż 6 dni przed terminem składania ofert. Zamawiający przekazuje treść zapytań wraz z wyjaśnieniami Wykonawcom, którym przekazał SIWZ, bez ujawniania źródeł zapytania, a jeżeli specyfikacja jest udostępniona na stronie internetowej zamieszcza na tej stronie.

#### **15. Modyfikacja SIWZ :**

Zamawiający – KWP w Gdańsku może w każdym czasie, przed upływem terminu do składania ofert zmodyfikować treść dokumentów zawierających SIWZ. Dokonane w ten sposób uzupełnienie przekazuje się niezwłocznie wszystkim Wykonawcom i są one dla nich wiążące.

#### **16. Zebranie Wykonawców :**

Zamawiający nie przewiduje zebrania Wykonawców, o którym mowa w art. 38 ust. 3 USTAWY – Prawo zamówień publicznych.

## ***ROZDZIAŁ XI . POSTĘPOWANIE O ZAMÓWIENIA PUBLICZNE***

#### **1. Publiczne otwarcie Ofert :**

1.1. Złożone Oferty zostaną otwarte publicznie **w dniu 27.11.2007r. o godz. 13<sup>00</sup>** w siedzibie Zamawiającego : KOMENDA WOJEWÓDZKA POLICJI W GDAŃSKU , 80-875 Gdańsk, ul. Biskupia 23 – Sekcja Zamówień Publicznych w obecności przedstawicieli Wykonawców, którzy zechcą wziąć udział w otwarciu ofert.

1.2. W trakcie części jawnej Zamawiający – KWP w Gdańsku odczyta przed otwarciem ofert kwotę

jaką zamierza przeznaczyć na sfinansowanie zamówienia, a następnie otworzy oferty i odczyta:

- firmę ( nazwę ) i adres Wykonawcy
- cenę oferty.

1.3. Informacje, o których mowa powyżej doręczone zostaną Wykonawcom, którzy nie byli obecni przy otwieraniu ofert, na ich pisemny wniosek.

## **2. Wyjaśnianie Ofert :**

2.1. Dla ułatwienia oceny i porównania złożonych ofert, Zamawiający może według swojego uznania, zwrócić się do każdego Wykonawcy o wyjaśnienie treści złożonej oferty. Żądane wyjaśnienia zostaną przekazane przez Wykonawcę niezwłocznie w formie pisemnej lub faxem.

2.2. Zamawiający nie przewiduje w związku z zadanymi pytaniami lub wyrażonymi wątpliwościami, żadnych negocjacji dotyczących złożonej oferty.

2.3 .W przypadku stwierdzenia w ofercie oczywistych omyłek pisarskich i rachunkowych, Zamawiający – KWP w Gdańsku poprawi omyłki, niezwłocznie zawiadamiając o tym wszystkich Wykonawców którzy złożyli oferty.,

2.4 Zamawiający poprawia omyłki rachunkowe w obliczeniu ceny w następujący sposób:

1) w przypadku mnożenia cen jednostkowych i liczby jednostek miar:

- a) jeżeli obliczona cena nie odpowiada iloczynowi ceny jednostkowej oraz liczby jednostek miar, przyjmuje się, że prawidłowo podano liczbę jednostek miar oraz cenę jednostkową,
- b) jeżeli cenę jednostkową podano rozbieżnie słownie i liczbą, przyjmuje się, że prawidłowo podano liczbę jednostek miar i ten zapis ceny jednostkowej, który odpowiada dokonanemu obliczeniu ceny;

2) w przypadku sumowania cen za poszczególne części zamówienia:

- a) jeżeli obliczona cena nie odpowiada sumie cen za części zamówienia, przyjmuje się, że prawidłowo podano ceny za części zamówienia,
- b) jeżeli cenę za część zamówienia podano rozbieżnie słownie i liczbą, przyjmuje się, że prawidłowo podano ten zapis, który odpowiada dokonanemu obliczeniu ceny,
- c) jeżeli ani cena za część zamówienia podana liczbą, ani podana słownie nie odpowiadają obliczonej cenie, przyjmuje się, że prawidłowo podano ceny za część zamówienia wyrażone słownie;

3) w przypadku oferty z ceną określoną za cały przedmiot zamówienia albo jego część (cena ryczałtowa):

- a) przyjmuje się, że prawidłowo podano cenę ryczałtową bez względu na sposób jej obliczenia,
- b) jeżeli cena ryczałtowa podana liczbą nie odpowiada cenie ryczałtowej podanej słownie, przyjmuje się za prawidłową cenę ryczałtową podaną słownie,
- c) jeżeli obliczona cena nie odpowiada sumie cen ryczałtowych, przyjmuje się, że prawidłowo podano poszczególne ceny ryczałtowe.

## **3. Badanie i ocena ofert :**

3.1. Ocena, porównanie i wybór najkorzystniejszej oferty będzie przeprowadzony przez Komisję przetargową powołaną przez Zamawiającego – KWP w Gdańsku, na podstawie ustalonych kryteriów, o których mowa w specyfikacji. Ocena Komisji przetargowej podlega zatwierdzeniu przez Zamawiającego. Protokół wraz z załącznikami jest jawny. Załączniki do protokołu udostępnia się po dokonaniu wyboru najkorzystniejszej oferty lub unieważnieniu postępowania, z tym że oferty są jawne od chwili ich otwarcia, a wnioski o dopuszczenie do udziału w postępowaniu po upływie terminu ich składania.

## **4. Rozstrzygnięcie postępowania :**

Postępowanie zostanie rozstrzygnięte w momencie gdy jego wynik zatwierdzi Zamawiający.

## **5. Zawiadomienie :**

Zamawiający - KWP w Gdańsku zawiadomi niezwłocznie, pisemnie o wyniku postępowania wszystkich uczestników zgodnie z art. 92 uPzp

#### **6. Podpisanie umowy :**

- Podpisanie umowy z wybranym Wykonawcą nastąpi w ósmym dniu od daty ogłoszenia o wyniku postępowania, jednak nie później niż w dniu, w którym upływa termin związania ofertą. Umowy zostaną podpisane w siedzibie Zamawiającego.
- Jeżeli wykonawca, którego oferta została wybrana, uchyla się od zawarcia umowy w sprawie zamówienia publicznego lub nie wnosi wymaganego zabezpieczenia należytego wykonania umowy, zamawiający może wybrać ofertę najkorzystniejszą spośród pozostałych ofert, bez przeprowadzania ich ponownej oceny, chyba że zachodzą przesłanki, o których mowa w art. 93 ust. 1

#### **8. Zabezpieczenie należytego wykonania umowy:**

***Zamawiający nie przewiduje wpłat zabezpieczenia należytego wykonania umowy.***

#### **9. Z chwilą podpisania umowy postępowanie uważa się za zakończone.**

#### **10. Unieważnienie postępowania.**

Zamawiający ma prawo zgodnie z art.93 uPzp unieważnić postępowanie o udzielenie zamówienia publicznego w przypadku, gdy:

- 1) nie złożono żadnej oferty niepodlegającej odrzuceniu albo nie wpłynął żaden wniosek o dopuszczenie do udziału w postępowaniu od wykonawcy niepodlegającego wykluczeniu, z zastrzeżeniem pkt 2 i 3;
- 2) w postępowaniu prowadzonym w trybie zapytania o cenę nie złożono co najmniej dwóch ofert nie podlegających odrzuceniu;
- 3) w postępowaniu prowadzonym w trybie licytacji elektronicznej wpłynęły mniej niż dwa wnioski o dopuszczenie do udziału w licytacji elektronicznej albo nie zostały złożone oferty przez co najmniej dwóch wykonawców niepodlegające wykluczeniu;
- 4) cena najkorzystniejszej oferty przewyższa kwotę, którą zamawiający może przeznaczyć na sfinansowanie zamówienia;
- 5) w przypadkach, o których mowa w art. 91 ust. 5, zostały złożone oferty dodatkowe o takiej samej cenie;
- 6) wystąpiła istotna zmiana okoliczności powodująca, że prowadzenie postępowania lub wykonanie zamówienia nie leży w interesie publicznym, czego nie można było wcześniej przewidzieć;
- 7) postępowanie obarczone jest wadą uniemożliwiającą zawarcie ważnej umowy w sprawie zamówienia publicznego.

O ewentualnym unieważnieniu Zamawiający – KWP w Gdańsku poinformuje Wykonawców, podając uzasadnienie faktyczne i prawne.

## ***ROZDZIAŁ X . ŚRODKI OCHRONY PRAWNEJ***

### **1.Zasady wnoszenia protestu ( art. 180 uPzp )**

1. Wobec treści ogłoszenia o zamówieniu, czynności podjętych przez zamawiającego w toku postępowania oraz w przypadku zaniechania przez zamawiającego czynności, do której jest obowiązany na podstawie ustawy, można wnieść protest do zamawiającego.

2. Protest wnosi się w terminie 7 dni od dnia, w którym powzięto lub można było powziąć wiadomość o okolicznościach stanowiących podstawę jego wniesienia. Protest uważa się za wniesiony z chwilą, gdy dotarł on do zamawiającego w taki sposób, że mógł zapoznać się z jego treścią

3. Protest dotyczący treści ogłoszenia, a jeżeli postępowanie jest prowadzone w trybie przetargu

nieograniczonego, także dotyczące postanowień specyfikacji istotnych warunków zamówienia, wnosi się w terminie 7 dni od dnia publikacji ogłoszenia w Biuletynie Zamówień Publicznych lub zamieszczenia specyfikacji istotnych warunków zamówienia na stronie internetowej lub na stronach portalu internetowego Urzędu - jeżeli wartość zamówienia jest mniejsza niż kwoty określone w przepisach wydanych na podstawie art. 11 ust. 8.

4. W przypadku wniesienia protestu dotyczącego treści ogłoszenia lub postanowień specyfikacji istotnych warunków zamówienia zamawiający może przedłużyć termin składania ofert.

5. Wniesienie protestu jest dopuszczalne tylko przed zawarciem umowy.

6. Zamawiający odrzuca protest wniesiony po terminie, wniesiony przez podmiot nieuprawniony lub protest niedopuszczalny na podstawie art. 181 ust. 6.

7. Protest powinien wskazywać oprotestowaną czynność lub zaniechanie zamawiającego, a także zawierać żądanie, zwięzłe przytoczenie zarzutów oraz okoliczności faktycznych i prawnych uzasadniających wniesienie protestu.

Zamawiający rozstrzyga protest zgodnie z art. 183 uPzp.

## **2.Odwołania i skargi**

W postępowaniu tym wartość zamówienia nie przekracza wyrażonej w złotych kwoty 137.000 Euro – nie stosuje się przepisów Ustawy dotyczących odwołań i skarg.

**ZAMAWIAJĄCY:**

## OŚWIADCZENIE

*Zgodnie z art. 22 i 24 - ustawy - Prawo zamówień publicznych  
z dnia 29.01.2004r. z późniejszymi zmianami niniejszym oświadczam, że:*

- 1) posiadam uprawnienia do wykonywania określonej działalności lub czynności, jeżeli ustawy nakładają obowiązek posiadania takich uprawnień;
- 2) posiadają niezbędną wiedzę i doświadczenie oraz dysponują potencjałem technicznym i osobami zdolnymi do wykonania zamówienia;
- 3) znajduję się w sytuacji ekonomicznej i finansowej zapewniającej wykonanie zamówienia;
- 4) nie podlegam wykluczeniu z postępowania na podstawie art. 24, ust 1 Ustawy – Prawo zamówień publicznych, gdzie wyklucza się:
  - wykonawców, którzy w ciągu ostatnich 3 lat przed wszczęciem postępowania wyrządzili szkodę nie wykonując zamówienia lub wykonując je nienależycie, a szkoda ta nie została dobrowolnie naprawiona do dnia wszczęcia postępowania, chyba że niewykonanie lub nienależyte wykonanie jest następstwem okoliczności, za które wykonawca nie ponosi odpowiedzialności;
  - wykonawców, w stosunku do których otwarto likwidację lub których upadłość ogłoszono, z wyjątkiem wykonawców, którzy po ogłoszeniu upadłości zawarli układ zatwierdzony prawomocnym postanowieniem sądu, jeżeli układ nie przewiduje zaspokojenia wierzycieli poprzez likwidację majątku upadłego;
  - wykonawców, którzy zalegają z uiszczeniem podatków, opłat lub składek na ubezpieczenia społeczne lub zdrowotne, z wyjątkiem przypadków gdy uzyskali oni przewidziane prawem zwolnienie, odroczenie, rozłożenie na raty zaległych płatności lub wstrzymanie w całości wykonania decyzji właściwego organu;
  - osoby fizyczne, które prawomocnie skazano za przestępstwo popełnione w związku z postępowaniem o udzielenie zamówienia, przestępstwo przeciwko prawom osób wykonujących pracę zarobkową, przestępstwo przekupstwa, przestępstwo przeciwko obrotowi gospodarczemu lub inne przestępstwo popełnione w celu osiągnięcia korzyści majątkowych, a także za przestępstwo skarbowe lub przestępstwo udziału w zorganizowanej grupie albo związku mających na celu popełnienie przestępstwa lub przestępstwa skarbowego;
  - spółki jawne, których wspólnika prawomocnie skazano za przestępstwo popełnione w związku z postępowaniem o udzielenie zamówienia, przestępstwo przeciwko prawom osób wykonujących pracę zarobkową, przestępstwo przekupstwa, przestępstwo przeciwko obrotowi gospodarczemu lub inne przestępstwo popełnione w celu osiągnięcia korzyści majątkowych, a także za przestępstwo skarbowe lub przestępstwo udziału w zorganizowanej grupie albo związku mających na celu popełnienie przestępstwa lub przestępstwa skarbowego;
  - spółki partnerskie, których partnera lub członka zarządu prawomocnie skazano za przestępstwo popełnione w związku z postępowaniem o udzielenie zamówienia, przestępstwo przeciwko prawom osób wykonujących pracę zarobkową, przestępstwo przekupstwa, przestępstwo przeciwko obrotowi gospodarczemu lub inne przestępstwo popełnione w celu osiągnięcia korzyści majątkowych, a także za przestępstwo skarbowe lub przestępstwo udziału w zorganizowanej grupie albo związku mających na celu popełnienie przestępstwa lub przestępstwa skarbowego;
  - spółki komandytowe oraz spółki komandytowo-akcyjne, których komplementariusza prawomocnie skazano za przestępstwo popełnione w związku z postępowaniem o udzielenie zamówienia, przestępstwo przeciwko prawom osób wykonujących pracę zarobkową,

przestępstwo przekupstwa, przestępstwo przeciwko obrotowi gospodarczemu lub inne przestępstwo popełnione w celu osiągnięcia korzyści majątkowych, a także za przestępstwo skarbowe lub przestępstwo udziału w zorganizowanej grupie albo związku mających na celu popełnienie przestępstwa lub przestępstwa skarbowego;

- osoby prawne, których urzędującego członka organu zarządzającego prawomocnie skazano za przestępstwo popełnione w związku z postępowaniem o udzielenie zamówienia, przestępstwo przeciwko prawom osób wykonujących pracę zarobkową, przestępstwo przekupstwa, przestępstwo przeciwko obrotowi gospodarczemu lub inne przestępstwo popełnione w celu osiągnięcia korzyści majątkowych, a także za przestępstwo skarbowe lub przestępstwo udziału w zorganizowanej grupie albo związku mających na celu popełnienie przestępstwa lub przestępstwa skarbowego;
- podmioty zbiorowe, wobec których sąd orzekł zakaz ubiegania się o zamówienia, na podstawie przepisów o odpowiedzialności podmiotów zbiorowych za czyny zabronione pod groźbą kary;

oraz nie podlegam wykluczeniu na podstawie art. 24, ust. 2, pkt. 1 i 2, gdzie wyklucza się wykonawców którzy:

- wykonywali bezpośrednio czynności związane z przygotowaniem prowadzonego postępowania lub posługiwali się w celu sporządzenia oferty osobami uczestniczącymi w dokonywaniu tych czynności, chyba że udział tych wykonawców w postępowaniu nie utrudni uczciwej konkurencji; przepisu nie stosuje się do wykonawców, którym udziela się zamówienia na podstawie art. 62 ust. 1 pkt 2 lub art. 67 ust. 1 pkt 1 i 2;
- złożyli nieprawdziwe informacje mające wpływ na wynik prowadzonego postępowania;
- nie złożyli oświadczenia o spełnianiu warunków udziału w postępowaniu lub dokumentów potwierdzających spełnianie tych warunków lub złożone dokumenty zawierają błędy, z zastrzeżeniem art. 26 ust. 3;

Data:

Podpis Wykonawcy:

/pełnomocniony przedstawiciel/

\_\_\_\_\_  
pieczęć firmowa Wykonawcy

**ZAŁĄCZNIK nr 2**

, dnia .....

## **OFERTA**

**KOMENDA WOJEWÓDZKA POLICJI  
ul. Biskupia 23  
80 – 875 GDAŃSK**

Nawiązując do postępowania o zamówienie publicznego na:

***„Dostawę i montaż wyposażenia kwaterunkowego dla KWP Gdańsk”***

1. Oferujemy wykonanie wyżej wymienionego przedmiotu zamówienia za cenę

1a ..... zł brutto

1b ..... zł brutto

**razem wartość brutto ..... zł**

Oferujemy wykonanie wyżej wymienionego przedmiotu zamówienia za ceny zgodnie z załącznikiem kosztowym nr1a lub 1 b oraz oferujemy termin gwarancji ..... ( nie mniej niż 24 m-cy )

2. Oświadczamy , że zapoznaliśmy się ze SPECYFIKACJĄ ISTOTNYCH WARUNKÓW ZAMÓWIENIA i nie wnosimy do niej zastrzeżeń, zdobyliśmy również konieczne informacje do przygotowania oferty.

3. Oświadczamy, że uważamy się za związanych Ofertą na czas wskazany w SPECYFIKACJI ISTOTNYCH WARUNKÓW ZAMÓWIENIA, tj. 30 dni od ostatniego dnia do składania ofert.

4. Oświadczamy, że zapoznaliśmy się z **warunkami umowy** w niniejszej Specyfikacji i przyjmujemy je bez zastrzeżeń.

5. Zobowiązujemy się, w przypadku przyznania nam zamówienia, do podpisania umowy w ósmym dniu od daty wyboru naszej Oferty, jednak nie później niż w dniu, w którym upływa termin związania ofertą.

6. Zobowiązujemy się do wykonania przedmiotu zamówienia w terminie: **do dnia 21.12.2007r.**

7. Upoważniamy Zamawiającego /bądź uprawnionych przedstawicieli/ do przeprowadzenia wszelkich badań mających na celu sprawdzenie zaświadczeń , dokumentów i przedłożonych informacji oraz do wyjaśnienia finansowych i technicznych aspektów naszej oferty.

8. Oświadczamy, iż wszystkie informacje zamieszczone w ofercie są prawdziwe.

9. Załączniki – kalkulacja ceny, oświadczenia i dokumenty:

Data i podpis:

(upoważniony przedstawiciel)

## UMOWA NR

Zawarta w dniu .....r. pomiędzy Komendą Wojewódzką Policji w Gdańsku reprezentowaną przez:

1. Henryka Szczepańskiego – Zastępcę Komendanta Wojewódzkiego Policji w Gdańsku
2. asp. sztab. Katarzynę Radka - p.o. Głównego Księgowego KWP w Gdańsku

a.....

z siedzibą w .....przy ulicy.....

zwanym w treści umowy Wykonawcą w imieniu którego działają:

1.....

2.....

### § 1

1. Zgodnie z wynikiem postępowania nr ..... Wykonawca zobowiązuje się dostarczyć i zamontować .....

2. Wykonawca udzieli gwarancji na okres ..... miesięcy.

### § 2

1. Termin realizacji umowy od dnia ..... do dnia .....r.

2. Dostawa i montaż odbywa się w godzinach od 8<sup>00</sup> – 15<sup>00</sup>

### § 3

Na okoliczność wydania przedmiotu dostawy, sporządzony zostanie protokół podpisany przez osoby wyznaczone przez Wykonawcę i Zamawiającego,

### § 4

1. W razie zwłoki w dostawie, Wykonawca będzie zobowiązany do zapłacenia kary umownej w wysokości 0,2 % wartości nie dostarczonego towaru za każdy dzień zwłoki. Jeżeli zwłoka w dostawie przekroczy 30 dni Zamawiający ma prawo odstąpić od umowy, a Wykonawca jest zobowiązany do zapłaty kary umownej w wysokości 10 % wartości zamówienia.
2. Kary umowne określone w pkt 1 nie wykluczają dochodzenia od Wykonawcy odszkodowania na zasadach ogólnych.

§ 5

1. Strony ustaliły cenę za zamówienie objęte niniejszą umową w łącznej wysokości:  
..... zł. Słownie ...../przez co należy rozumieć, że zawiera ona stosowny podatek od towarów i usług VAT w wysokości .....% w kwocie ..... zł,
2. Za dostarczony towar Zamawiający zapłaci jednorazowo Wykonawcy cenę określoną w ust. 1 po dostarczeniu całości zamówienia i po podpisaniu protokołu odbioru w terminie do dnia 30.12.2007r ( faktura nadesłana po terminie nie będzie zrealizowana ), przelewem na konto Wykonawcy.....
3. Za dzień zapłaty będzie uznany dzień obciążenia rachunku Zamawiającego.
4. W razie zwłoki w zapłacie Wykonawcy przysługuje prawo do obciążenia Zamawiającego ustawowymi odsetkami za zwłokę.
5. Zamawiający nie wyraża zgody na przenoszenie wierzytelności Wykonawcy na osoby trzecie ( przelewy ).

§ 6

1. W przypadku stwierdzenia wad Zamawiający zastrzega sobie prawo zwrotu zakupionego towaru w całości lub części na koszt Wykonawcy w celu ich wymiany na wolny od wad.
2. Wymiana towaru nastąpi w ciągu 2 dni od daty ich zwrotu na koszt Wykonawcy.

§ 7

Do spraw nieuregulowanych niniejszą umową będą mieć zastosowanie przepisy Kodeksu Cywilnego i Ustawa – Prawo zamówień publicznych.

§ 8

Ewentualne spory, które mogą wyniknąć z tytułu zawarcia niniejszej umowy strony poddadzą pod rozstrzygnięcie właściwemu rzeczowo Sądowi Powszechnemu dla siedziby Zamawiającego.

§ 9

Umowa została sporządzona w czterech jednobrzmiących egzemplarzach, z czego trzy dla Komendy Wojewódzkiej Policji w Gdańsku i jeden dla Wykonawcy.

**Zamawiający:**

**Wykonawca:**

## UMOWA NR

Zawarta w dniu .....r. pomiędzy Komendą Wojewódzką Policji w Gdańsku reprezentowaną przez:

1. Henryka Szczepańskiego – Zastępcę Komendanta Wojewódzkiego Policji w Gdańsku
2. asp. sztab. Katarzynę Radka - p.o. Głównego Księgowego KWP w Gdańsku

a

.....  
.....

zwanym w treści umowy Wykonawcą, w imieniu którego działają:

1. ....
2. ....

### § 1

Zgodnie z wynikiem postępowania nr ..... Wykonawca zobowiązuje się dostarczyć i zamontować w obiektach Policji jn:

- żaluzje pionowe - materiał typu PRAGA ( kolor do uzgodnienia ), szyny muszą być aluminiowe – 195 m<sup>2</sup>.
- Rolety 1000 mm x 1800 mm– 2 szt.
- Roleta 1500 mm x 1500 mm – 1 szt.

Szczegółowy zakres zamówienia zostanie określony po wykonaniu obmiarów i rozliczony za faktycznie wykonane m<sup>2</sup> asortymentu. Rozliczenie nastąpi na podstawie cen jednostkowych stanowiących załącznik do niniejszej umowy.

Wykonawca udzieli gwarancji na przedmiot zamówienia ..... miesięcy od daty podpisania protokołu odbioru.

### § 2

Termin realizacji umowy od dnia .....do dnia .....

### § 3

Na okoliczność wykonania przedmiotu umowy, sporządzony zostanie protokół podpisany przez osoby wyznaczone przez Wykonawcę i Zamawiającego,

§ 4

1. W razie zwłoki w wykonaniu zamówienia Wykonawca będzie zobowiązany do zapłacenia kary umownej w wysokości 0,2 % wartości nie wykonanej usługi za każdy dzień zwłoki. Jeżeli zwłoka w usłudze przekroczy 30 dni Zamawiający ma prawo odstąpić od umowy, a Wykonawca jest zobowiązany do zapłaty kary umownej w wysokości 10 % wartości zamówienia.
2. Kary umowne określone w pkt 2 nie wykluczają dochodzenia od Wykonawcy odszkodowania na zasadach ogólnych.

§ 5

1. Strony ustaliły cenę za zamówienie objęte niniejszą umową w łącznej wysokości:

..... zł. Słownie ...../  
przez co należy rozumieć, że zawiera ona stosowny podatek od towarów i usług VAT w  
wysokości .....% w kwocie .....zł,  
słownie ...../

2. Za wykonanie usługi Zamawiający zapłaci Wykonawcy jednorazowo należność po wykonaniu zamówienia i po podpisaniu protokołu odbioru w terminie do dnia 30.12.2007r (faktura nadesłana po terminie nie będzie zrealizowana ), przelewem na konto Wykonawcy.....
3. Za dzień zapłaty będzie uznany dzień obciążenia rachunku Zamawiającego.
4. W razie zwłoki w zapłacie, Wykonawcy przysługuje prawo do obciążenia Zamawiającego u ustawowymi odsetkami za zwłokę.
5. Zamawiający nie wyraża zgody na przenoszenie wierzytelności Wykonawcy na osoby trzecie ( przelewy ).

§ 6

W przypadku stwierdzenia wad Zamawiający powiadomi niezwłocznie Wykonawcę, a usunięcie wad nastąpi w ciągu 2 dni od daty powiadomienia.

§ 7

Do spraw nieuregulowanych niniejszą umową będą mieć zastosowanie przepisy Kodeksu Cywilnego i ustawy Prawo zamówień publicznych.

§ 8

Ewentualne spory, które mogą wyniknąć z tytułu zawarcia niniejszej umowy strony poddadzą pod rozstrzygnięcie właściwemu rzeczowo Sądowi Powszechnemu właściwemu dla siedziby Zamawiającego.

§ 9

Umowa została sporządzona w czterech jednobrzmiących egzemplarzach, z czego trzy dla Komendy Wojewódzkiej Policji w Gdańsku i jeden dla Wykonawcy.

Zamawiający:

Wykonawca:

## Załącznik nr 1a

<i>Lp.</i>	<i>Nazwa</i>	<i>j.m.</i>	<i>ilość</i>	<i>Ceny jednostkowe</i>	<i>VAT %</i>	<i>Wartość brutto poz. asortymentowej (4x5 + 6)</i>	<i>uwagi</i>
<b>1</b>	<b>2</b>	<b>3</b>	<b>4</b>	<b>5</b>	<b>6</b>	<b>7</b>	<b>8</b>
1.	Biurko półokrągłe	Szt.	3				
			2				
2.	Biurko typu L	Szt.	4				
3.	Biurko 2 osobowe	Szt.	1				
4.	Biurko uniwersalne	Szt.	39				
5.	Przystawka do biurka	Szt.	3				
			2				
6.	Stół kancelaryjny	Szt.	3				
			2				
7.	Stolik pod komputer	Szt.	2				
8.	Stolik klubowo - kasynowy	Szt.	6				
			1				
9.	Stół kancelaryjny dł. 1,80 cm	Szt.	2				
10.	Stół kancelaryjny dł. 1,60 cm	Szt.	2				
11.	Stół kancelaryjny dł. 1,30 cm	Szt.	3				
12.	Stoli okrągły marmurek	Szt.	3				
13.	Szafka RTV	Szt.	1				
14.	Szafka RTV	Szt.	3				
15.	Szafka etażerka	Szt.	23				
16.	Szafka gospodarcza	Szt.	2				
17.	Szafka pod ksero lub fax	Szt.	6				
18.	Krzesła obrotowe	Szt.	47				
19.	Krzesła drewniane	Szt.	31				
20.	Krzesła typu ISO tapicerowane	Szt.	108				
21.	Krzesła typu ISO derma	Szt.	21				
22.	Fotel obrotowy dyrektorski	Szt.	9				
23.	Lada do drzwi	Szt.	1				
24.	Zestaw krzeseł 3 osobowy derma	Szt.	4				
25.	Zestaw krzeseł 2 osobowy derma	Szt.	1				
26.	Szafa ubraniowa 2 drzwiowa	Szt.	17				
27.	Szafa kancelaryjno - ubraniowa	Szt.	1				
28.	Szafa kancelaryjna 2 drzwiowa	Szt.	1				
29.	Szafa kancelaryjna 2 drzwiowa	Szt.	1				
30.	Szafa kancelaryjno - ubraniowa	Szt.	1				
31.	Szafa drewniana 2 drzwiowa	Szt.	1				
32.	Szafka	Szt.	1				
33.	Komoda	Szt.	3				
34.	Regał biblioteczny	Szt.	3				
35.	Szafka kuchenna pod zlew 80	Szt.	3				
36.	Szafka kuchenna wisząca z suszarką 80	Szt.	3				
37.	Szafka kuchenna stojąca 60	Szt.	2				
38.	Szafka kuchenna wisząca 60	Szt.	2				
39.	Szafka kuchenna wisząca 40	Szt.	1				
40.	Szafka kuchenna stojąca 40	Szt.	1				
41.	Blat kuchenny z szafkami	Szt.	1				
42.	Regał otwarty	Szt.	7				
43.	Regał otwarty	Szt.	6				
44.	Regał otwarty	Szt.	1				
45.	Biurko – dyżurka	Szt.	1				

46.	Biurko dyżurka	Szt.	1					
47.	Biurko dyżurka	Szt.	1					
48.	Szafka na kontrolki	Szt.	2					
49.	Szafki na klucze	Szt.	3					
50.	Szafki na klucze	Szt.	1					
51.	odbojnice	Szt.	43					
52.	Lampka na biurko	Szt.	55					
53.	Popielnica stojąca	Szt.	7					
54.	lustro	Szt.	15					
55.	Kosz na odpady	Szt.	68					
56.	Gablota oszklona	Szt.	8					
Razem wartość brutto								

Podpis Wykonawcy

Zał. nr 1b

<i>Lp.</i>	<i>Nazwa</i>	<i>j.m.</i>	<i>ilość</i>	<i>Ceny jednostkowe</i>	<i>VAT %</i>	<i>Wartość brutto poz. asortymentowej (4x5 + 6)</i>	<i>uwagi</i>
1	2	3	4	5	6	7	8
1	Żaluzja pionowe	m <sup>2</sup>	195				
2	Rolety 1000 mm x 1800 mm	Szt.	2				
3	Roleta 1500 mm x 1500 mm	Szt.	1				

Podpis Wykonawcy

Załącznik nr 6

**DOŚWIADCZENIE ZAWODOWE**

Nazwa przedsiębiorstwa : .....

Adres przedsiębiorstwa : .....

Numer telefonu : .....Numer fax : .....

Wykaz dostaw: Wykonawca musi wykazać się pięcioma wykonanymi dostawami w okresie ostatnich trzech lat przed dniem wszczęcia postępowania o udzielenie zamówienia, a jeżeli okres prowadzenia działalności jest krótszy - w tym okresie, odpowiadających swoim rodzajem i wartością dostawom stanowiącym przedmiot zamówienia

<i>Lp.</i>	<i>Adres</i>	<i>Odbiorca</i>	<i>Data realizacji</i>	<i>Wartość zł</i>	<i>Inne uwagi</i>

**Uwaga: Załączyć kserokopie dokumentów potwierdzających, że dostawy te zostały wykonane z należytą starannością. Będą tylko uznane dokonania potwierdzone dokumentami.**

Podpisano:  
/ upoważniony przedstawiciel /

.....

## OPIS SPRZĘTU KWATERUNKOWGO

### Kolor mebli biurowych: Grusza Dzika R4967 producent GRAJEWO

Uwaga : Każdego rodzaju biurko winno być wyposażw nadstawkęmonitor (luzem) o szer. 300 mm, głęb. 300 mm i wys.130 mm.

#### Biurko półokrągłe - szt. 5

w tym - szt. 3

PP Czersk, KPP Chojnice, PP Pelplin

##### Wymiary:

długość: 1800 mm

szerokość: 800 mm

wysokość: 750 mm

w tym – szt. 2

RD Lipnica, PP Pelplin

##### Wymiary:

długość: 1500 mm

szerokość: 700 mm

wysokość: 750 mm

Blat biurka wykonany z płyty wiórowej, laminowanej o grubości 28 mm. Krawędzie narażone na uszkodzenia zabezpieczone obrzeżem PCV grubości 2 mm metodą "na gorąco".

Uwaga: wykonanie zgodnie z zał. Nr 1

#### Biurko "L" szt. 4

W tym :

Biurko – szt. 1

PP Pelplin

zał. 2a

Biurka Lewe – szt. 1

PP Pelplin

zał. 2b

Biurko Prawe - szt. 1

PP Pelplin

zał. 2b

Biurko – szt. 1

KPP Chojnice

zał. 2 c

Blat biurka wykonany z płyty wiórowej, laminowanej o grubość28 mm. ędzie narażone na uszkodzenia zabezpieczone obrzeżem PCV grubości 2 mm metodą "na gorąco".

Uwaga: wykonanie zgodnie z zał. Nr 2a, 2b, 2c

#### Biurko – 2 osobowe – szt.1

PP Czersk

Blat biurka wykonany z płyty wiórowej, laminowanej o grubość28 mm. ędzie narażone na uszkodzenia zabezpieczone obrzeżem PCV grubości 2 mm metodą "na gorąco".

Uwaga: wykonanie zgodnie z zał. Nr 3

### **Biurko uniwersalne - szt. 39**

**W tym :**

- szt. 19
- szt. 11
- szt. 2
- szt. 7

**PP Czersk  
KPP Chojnice  
RD Lipnica  
PP Pelplin**

#### **Wymiary:**

długość: 1400 mm

szerokość: 700 mm

wysokość: 750 mm

Biurka wykonane z płyty wiórowej, laminowanej, blat roboczy z płyty o grubości 28 mm. Całość oklejona obrzeżem PCV gr. 2 mm metodą "na gorąco" i trwale zamontowana na kołki stolarskie i klej. Po lewej stronie biurka winny być zamontowane 4 szuflady na prowadnicach rolkowych, samodomykających się z metalowymi uchwytyami, zamykane na zamek centralny (wnętrze szuflad wykonane z białej płyty wiórowej laminowanej o grub. 12 mm, a dno z białej płyty MDF). Z prawej strony biurka winna być otwarta dwustronnie szafka z półką w połowie wysokości z możliwością jej demontażu – przeznaczona na jednostkę centralną komputera. Szuflady i szafkę winna rozdzielać wysuwana na prowadnicach rolkowych półka na klawiaturę komputera (głębokość półki – 400 mm, szerokość – 600 mm). Tył biurka wzmocniony płytą jak wyżej do szerokości szafki otwartej winien posiadać otwór zabezpieczony okleiną PCV na przewody elektryczne zabezpieczony otwieraną zaślepką.

### **Przystawka do biurka – szt. 5**

**W tym :**

**w tym - 3 szt.:**

**PP Czersk, KPP Chojnice, PP Pelplin**

**wymiary:**

długość: 1150 mm

szerokość: 450 mm

wysokość: 750 mm

**w tym – 2szt.:**

**RD Lipnica, PP Pelplin**

**wymiary:**

długość: 800 mm

szerokość: 450 mm

wysokość: 750 mm

Blat wykonany z płyty wiórowej, laminowanej o grubość 28 mm.

**Uwaga: wykonanie według wzoru nr 4**

### **Stół kancelaryjny (do biurka półokrągłego)- szt. 5**

**w tym: 3 szt.**

**PP Czersk, KPP Chojnice, PP Pelplin**

**Wymiary:**

długość: 1800 mm

szerokość: 800 mm

wysokość: 750 mm

**w tym: 2 szt.**

**RD Lipnica, PP Pelplin**

**Wymiary:**

długość: 1300 mm

szerokość: 600 mm

wysokość: 750 mm

Stoły wykonane z płyty wiórowej, laminowanej blat o gr. 28 mm. Stelaż drewniany. Krawędzie narażone na uszkodzenia zabezpieczone obrzeżem PCV grubości 2 mm metodą "na gorąco".

**UWAGA: wykonanie wg załącznika 1.****Stoliki pod komputer - szt. 2****W tym :****- szt. 1****PP Czernsk****- szt. 1****KPP Chojnice****Wymiary:**

długość: 1000 mm

szerokość: 600 mm

wysokość: 750 mm

Stoliki wykonane z płyty wiórowej, laminowanej, blat roboczy grub. 28 mm. Całość oklejona obrzeżem PCV grubości 2 mm metodą "na gorąco" i trwale zamontowana na kołki stolarskie i klej. Po lewej stronie otwarta dwustronnie wnęka z przeznaczeniem na jednostkę centralną komputera. Pod blatem zamontowana półka na klawiaturę, wysuwana na prowadnicach rolkowych, metalowych. Tył stolika wzmocniony, z otworem na przewody elektryczne, zabezpieczony okleiną PCV.

**Stolik klubowo – kasynowy blat wodoodporny - szt. 7****W tym :****- szt. 3****KPP Chojnice****- szt. 1****RD Lipnica****- szt. 2****PP Pelplin****Wymiary:**

długość: 900 mm

szerokość: 900 mm

wysokość: 750 mm

**W tym :****- szt. 1****PP Czernsk****Wymiary:**

długość: 750 mm

szerokość: 750 mm

wysokość: 750 mm

Blat wykonany z płyty wiórowej laminowanej wodoodpornej o grubości 28 mm. Rogi stołu winny być zaokrąglone. Krawędzie narażone na uszkodzenia winny być zabezpieczone

obrzeżem PCV o grubości 2 mm metodą “na gorąco”. Stelaż wykonany na bazie 4 rur chromowanych o przekroju 32 mm.

**Stół kancelaryjny dł. 1,80 cm - szt. 2**

**KPP Chojnice**

**Wymiary:**

długość: 1800 mm

szerokość: 800 mm

wysokość: 750 mm

Stoły wykonane z płyty wiórowej, laminowanej blat o gr. 28 mm. Stelaż drewniany. Krawędzie narażone na uszkodzenia zabezpieczone obrzeżem PCV grubości 2 mm metodą “na gorąco”.

**Stół kancelaryjny dł. 1,60 cm - szt. 2**

**PP Pelplin**

**Wymiary:**

długość: 1600 mm

szerokość: 700 mm

wysokość: 750 mm

Stoły wykonane z płyty wiórowej, laminowanej blat o gr. 28 mm. Stelaż drewniany. Krawędzie narażone na uszkodzenia zabezpieczone obrzeżem PCV grubości 2 mm metodą “na gorąco”.

**Stół kancelaryjny dł. 1,30 cm- szt. 3**

**W tym:**

- szt. 2

**PP Czersk**

- szt. 1

**KPP Chojnice**

**Wymiary:**

długość: 1300 mm

szerokość: 700 mm

wysokość: 750 mm

Stoły wykonane z płyty wiórowej, laminowanej blat o gr. 28 mm. Stelaż drewniany. Krawędzie narażone na uszkodzenia zabezpieczone obrzeżem PCV grubości 2 mm metodą “na gorąco”.

**Stolik okrągły – marmurek - szt. 3**

**W tym:**

- szt. 1

**PP Czersk**

- szt. 1

**KPP Chojnice**

- szt. 1

**PP Pelplin**

**Wymiary:**

wysokość: 1100 mm

średnica: 700 mm

Blat wykonany z materiału marmuropodobnego, Stelaż wykonany na bazie rury stalowej, chromowanej, osadzonej w dolnej części talerzowo.

**UWAGA: wykonanie wg załącznika nr 5.**

**Szafka RTV - szt. 1**

**KPP Chojnice**

**Wymiary:**

długość: 700 mm

szerokość: 800 mm

wysokość: 1500 mm

**Szafka wykonana z płyty wiórowej laminowanej o gr. 28 mm. PCV grubości 2 mm metodą "na gorąco".**

**UWAGA: wykonanie wg załącznika nr 6.**

**Szafka RTV - szt. 3**

**W tym:**

- szt. 1

**PP Czersk**

- szt. 1

**KPP Chojnice**

- szt. 1

**PP Pelplin**

**Wymiary:**

długość: 700 mm

szerokość: 700 mm

wysokość: 700 mm

**Szafka wykonana z płyty wiórowej laminowanej o gr. 28 mm. na kółkach. PCV grubości 2 mm metodą "na gorąco".**

**UWAGA: wykonanie wg załącznika nr 7.**

**Szafka – etażerka blat wodoodporny - szt. 23**

**W tym:**

- szt. 8

**PP Czersk**

- szt. 3

**KPP Chojnice**

- szt. 2

**RD Lipnica**

- szt. 10

**PP Pelplin**

**Wymiary:**

szerokość: 800 mm

wysokość: 750 mm

głębokość: 400 mm

Szafki wykonane z płyty wiórowej, laminowanej. Blat szafek z płyty wodoodpornej, o grubości 28 mm. W dolnej części szafek do wysokości 400 mm drzwiczki zawieszono na zawiasach puszkowych, samodomykających się, wyposażone w uchwyty meblowe, metalowe, zamykane na zamek patentowy. Wewnątrz zamontowana jedna półka z możliwością jej demontażu. Górna część nie zabudowana w wys. 300 mm. Krawędzie narażone na uszkodzenia zabezpieczone obrzeżem PCV grubości 2 mm metodą "na gorąco".

**Szafka gospodarcza – szt. 2**

**W tym:**

- szt. 1

**PP Czersk**

- szt. 1

**KPP Chojnice**

**wymiary:**

wysokość: 750 mm  
głębokość: 400 mm  
szerokość: 600 mm

Szafka wykonana z płyty wiórowej laminowanej. Błat z płyty wodoodpornej, o grubości 28 mm. Drzwiczki zawieszane na zawiasach puszkowych, samodomykających się, wyposażone w uchwyty meblowe, metalowe, zamykane na zamek patentowy. Wewnątrz zamontowana jedna półka z możliwością jej demontażu. Krawędzie narażone na uszkodzenia zabezpieczone obrzeżem PCV o grubości 2 mm metodą "na gorąco".

**Szafka pod ksero lub fax - szt. 6****W tym:**

- szt. 1	PP Czersk
- szt. 2	KPP Chojnice
- szt. 1	RD Lipnica
- szt. 2	PP Pelplin

**wymiary:**

długość: 1000 mm  
głębokość: 600 mm  
wysokość: 750 mm

Szafka wykonana z płyty wiórowej laminowanej. Błat szafki o grubości 28 mm. Krawędzie oklejone obrzeżem PCV o grubości 2 mm metodą "na gorąco" i trwale zamontowana na kołki i klej. W połowie wysokości zamontowana półka z możliwością demontażu.

**Krzesła obrotowe - szt. 47****W tym:**

- szt. 21	PP Czersk
- szt. 12	KPP Chojnice
- szt. 4	RD Lipnica
- szt. 10	PP Pelplin

Krzesła winny być przystosowane do pracy przy komputerze przez osobę dorosłą o wadze do 120 kg tj. posiadać regulację wysokości siedziska w zakresie 400 – 500 mm licząc od podłogi, regulację wysokości oparcia oraz regulację pochylecia oparcia w zakresie 5° do przodu i 30° do tyłu, podłokietniki. Tapicerka tkana, wytrzymała na ścieranie i rozerwanie, winna posiadać atest higieny – kolor tapicerki **chabrowym T – 9** z próbnika DZIEDZIC lub równoważna.

**Krzesło drewniane – szt. 31****W tym:**

- szt. 10	PP Czersk
- szt. 6	KPP Chojnice
- szt. 4	RD Lipnica
- szt. 11	PP Pelplin

Konstrukcja wykonana z drewna bukowego, odpowiednio wzmocniona (klejona, kołkowana, skręcana) z wysokim oparciem tapicerowanym. Tapicerka wytrzymała na ścieranie i rozerwanie, posiadająca atest higieny. **Typu Szemil, kolorystyka do uzgodnienia.**

#### **Krzesła typu ISO - tapicerowane - szt. 108**

W tym:

- |           |              |
|-----------|--------------|
| - szt. 30 | PP Czersk    |
| - szt. 50 | KPP Chojnice |
| - szt. 4  | RD Lipnica   |
| - szt. 24 | PP Pelplin   |

Stelaż krzesel wykonany na bazie rury stalowej, malowanej proszkowo na kolor czarny, odpowiednio wzmocniony. Siedzisko i oparcie tapicerowane w kolorze **chabrowym T – 9** z próbnika DZIEDZIC lub równoważna. Tapicerka wytrzymała na ścieranie i rozerwanie, posiadająca atest higieny.

#### **Krzesła typu ISO – derma - szt. 21**

W tym:

- |          |              |
|----------|--------------|
| - szt. 3 | PP Czersk    |
| - szt. 8 | KPP Chojnice |
| - szt. 4 | RD Lipnica   |
| - szt. 6 | PP Pelplin   |

Stelaż krzesel wykonany na bazie rury stalowej, malowanej proszkowo na kolor czarny, odpowiednio wzmocniony. Siedzisko i oparcie obite skają w kolorze **niebieskim S - 92** z próbnika DZIEDZIC lub równoważna. Tapicerka wytrzymała na ścieranie i rozerwanie, posiadająca atest higieny.

#### **Fotele obrotowe - dyrektorskie - szt. 9**

W tym:

- |          |              |
|----------|--------------|
| - szt. 2 | PP Czersk    |
| - szt. 1 | KPP Chojnice |
| - szt. 1 | RD Lipnica   |
| - szt. 5 | PP Pelplin   |

Fotele wyposażone w miękkie podłokietniki, regulację wysokości siedziska za pomocą podnośnika pneumatycznego oraz regulację pochylenia oparcia, stabilną metalową podstawę jezdnią, pokrytą nakładkami z plastyku, z samojezdnymi kółkami do parkietów i twardych nawierzchni. Tapicerka skórzana w kolorze czarnym, wytrzymała na ścieranie i rozerwanie, posiadająca atest higieny.

**UWAGA: wykonanie wg załącznika nr 8.**

#### **Lada do drzwi - szt. 1**

**PP Czersk**

Wykonanie z płyty wiórowej, laminowanej blat o gr. 28 mm. Stelaż drewniany. Krawędzie narażone na uszkodzenia zabezpieczone obrzeżem PCV grubości 2 mm metodą 'na gorąco'.

**UWAGA: Wykonanie zgodnie z wymiarami załącznik nr 9.**

### **Zestaw krzesel 3 - osobowy- derma szt. - 4**

**W tym:**

- szt. 2 **PP Czersk**
- szt. 1 **KPP Chojnice**
- szt. 1 **PP Pelplin**

Zestaw krzesel tapicerowany dermą w kolorze **chabrowym S- 92** z próbnika DZIEDZIC lub równoważana, posiadający atest higieny.

### **Zestaw krzesel 2 - osobowy- derma szt. - 1**

**W tym:**

- szt. 1 **RD Lipnica**

Zestaw krzesel tapicerowany dermą w kolorze **chabrowym S- 92** z próbnika DZIEDZIC lub równoważana, posiadający atest higieny.

### **Szafa ubraniowa - 2 drzwiowa – szt. 17**

**W tym:**

- szt. 9 **PP Czersk**
- szt. 3 **KPP Chojnice**
- szt. 1 **RD Lipnica**
- szt. 4 **PP Pelplin**

**Wymiary:**

szerokość: 800 mm

wysokość: 2100 mm

głębokość: 550 mm

Szafy wykonane z płyty wiórowej, laminowanej. Drzwi szaf zawieszane na zawiasach puszkowych, samodomykających się, wyposażone w uchwyty meblowe, metalowe, zamykane na zamek patentowy. W górnej części szafy półka, a poniżej – drążek do wieszania ubrań. Krawędzie narażone na uszkodzenia zabezpieczone obrzeżem PCV o grubości 2 mm metodą “na gorąco”. Dolne krawędzie mebli stykające się z podłogą winny być zabezpieczone ślizgaczami plastikowymi.

### **Szafa kancelaryjno – ubraniowa - szt. 1** **PP Czersk**

Szafy wykonane z płyty wiórowej, laminowanej. Krawędzie narażone na uszkodzenia zabezpieczone obrzeżem PCV o grubości 2 mm metodą “na gorąco”.

**UWAGA: wykonanie zgodnie z załącznikiem nr 10.**

### **Szafa kancelaryjna 2 - drzw. - szt. 1** **KPP Chojnice**

Szafy wykonane z płyty wiórowej, laminowanej. Krawędzie narażone na uszkodzenia zabezpieczone obrzeżem PCV o grubości 2 mm metodą “na gorąco”.

**UWAGA: wykonanie zgodnie z załącznikiem nr 11.**

### **Szafa kancelaryjno 2 - drzw. - szt. 1** **KPP Chojnice**

Szafy wykonane z płyty wiórowej, laminowanej. Krawędzie narażone na uszkodzenia zabezpieczone obrzeżem PCV o grubości 2 mm metodą "na gorąco".

**UWAGA: wykonanie zgodnie z załącznikiem nr 12.**

**Szafy kancelaryjno – ubraniowe - szt. 1**

**PP Pelplin**

**Wymiary:**

szerokość: 800 mm  
wysokość: 2100 mm  
głębokość: 550 mm

Wykonanie i zabezpieczenie szaf jw. W jednej części szafy zamontowane 4 półki z możliwością regulacji wysokości, w drugiej części zamontowana jedna półka, a poniżej drążek do wieszania ubrań.

**Szafa drewniana 2 - drzw. - szt. 1**

**PP Pelplin**

Szafa wykonana z płyty wiórowej, laminowanej. Krawędzie narażone na uszkodzenia zabezpieczone obrzeżem PCV o grubości 2 mm metodą "na gorąco".

**UWAGA: wykonanie zgodnie z załącznikiem nr 13.**

**Szafka - szt. 1**

**PP Czersk**

Szafka wykonana z płyty wiórowej, laminowanej. Krawędzie narażone na uszkodzenia zabezpieczone obrzeżem PCV o grubości 2 mm metodą "na gorąco".

**UWAGA: wykonanie zgodnie z załącznikiem nr 14.**

**Komoda – szt. 3**

**W tym:**

- szt. 1	PP Czersk
- szt. 1	KPP Chojnice
- szt. 1	PP Pelplin

Komoda wykonana z płyty wiórowej, laminowanej blat o grubości 28 mm. Krawędzie narażone na uszkodzenia zabezpieczone obrzeżem PCV o grubości 2 mm metodą "na gorąco". Dolne krawędzie mebli stykające się z podłogą winny być zabezpieczone ślizgaczami plastikowymi.

**Uwaga: wykonanie zgodnie załącznika nr 15**

**Regał biblioteczny – szt. 3**

**W tym:**

- szt. 1	KPP Chojnice
- szt. 1	RD Lipnica
- szt. 1	PP Pelplin

**Wymiary:**

szerokość: 800 mm

wysokość: 2100 mm  
głębokość: 400 mm

Regały biblioteczne wykonane z płyty wiórowej, laminowanej. Dolna część regałów do wys 700 mm zamykana podwójnymi drzwiczkami, zawieszanymi na zawiasach puszkowych, samodomykających się, zamykanych na zamek patentowy. W środku jedna półka zamontowana na podpórkowych wałeczkach z możliwością regulacji w pionie. Powyżej otwarta półka na wys. 400mm. Górna część regału zamykana podwójnymi, szklanymi drzwiczkami, a w środku jedna szklana półka mocowana na podpórkowych wałeczkach z możliwością regulacji w pionie. Zabezpieczenia jw.

### **Szafka kuchenna pod zlew "80"- szt. 3**

**W tym:**

- szt. 1 **KPP Chojnice**
- szt. 1 **RD Lipnica**
- szt. 1 **PP Pelplin**

Szafki wykonane z płyty wiórowej, laminowanej, Drzwi szafek zawieszane na zawiasach taśmowych, wyposażone w uchwyty meblowe metalowe, zamykane zamkiem magnetycznym.

### **Szafka kuchenna wisząca z suszarką "80"- szt. 3**

**W tym:**

- szt. 1 **KPP Chojnice**
- szt. 1 **RD Lipnica**
- szt. 1 **PP Pelplin**

Wewnątrz szafki zamontowana suszarka.

### **Szafka kuchenna stojące "60"- szt. 2**

**W tym:**

- szt. 1 **KPP Chojnice**
- szt. 1 **PP Pelplin**

Szafki wykonane z płyty wiórowej, laminowanej, wyposażone w półki, zamontowane na podpórkowych wałeczkach z możliwością regulacji wysokości. Drzwi szafek zawieszane na zawiasach taśmowych, wyposażone w uchwyty meblowe metalowe, zamykane zamkiem magnetycznym.

### **Szafka kuchenna wiszące "60" - szt. 2**

**W tym:**

- szt. 1 **KPP Chojnice**
- szt. 1 **PP Pelplin**

Wykonanie jak wyżej.

### **Szafka kuchenna wisząca "40"- szt. 1 RD Lipnica**

Wykonanie jak wyżej.

**Szafka kuchenna stojąca "40"- szt. 1****RD Lipnica**

Wykonanie jak wyżej.

**Blat kuchenny z szafkami - szt. 1****PP Czersk**

Blat kuchenny z szafkami o długości 2300mm z wycienciem na zlewozmywak. Szafki wykonane z płyty wiórowej, laminowanej, wyposażone w półki, zamontowane na podpórkowych wałeczkach z możliwością regulacji wysokości. Drzwi szafek zawieszane na zawiasach taśmowych, wyposażone w uchwyty meblowe metalowe, zamykane zamkiem magnetycznym.

**UWAGA: Blaty szafek kuchennych wykonane z płyty wodoodpornej (kolorystyka mebli do uzgodnienia po dostarczeniu próbnika, dopasowanie i montaż na miejscu).**

**Regał otwarty - szt. 7**

W tym:

- szt. 2                                   **KPP Chojnice**
- szt. 1                                   **RD Lipnica**
- szt. 4                                   **PP Pelplin**

**Wymiary:**

szerokość:       1000 mm  
wysokość:       2100 mm  
głębokość:       450 mm

Regały wykonane z płyty wiórowej, laminowanej grubości 28 mm.

**UWAGA: wykonanie wg załącznika nr 16.**

**Regał otwarty - szt. 6****PP Czersk**

Regały wykonane z płyty wiórowej, laminowanej grubości 28 mm.

**UWAGA: wykonanie wg załącznika nr 17.**

**Regał otwarty - szt. 1****PP Czersk**

Regały wykonane z płyty wiórowej, laminowanej grubości 28 mm.

**UWAGA: wykonanie wg załącznika nr 18.**

**Biurko – dyżurka - szt. 1****PP Pelplin**

Blat biurka wykonany z płyty wiórowej, laminowanej o grubości 28 mm. Krawędzie narażone na uszkodzenia zabezpieczone obrzeżem PCV grubości 2 mm metodą "na gorąco".

**UWAGA: wykonanie wg załącznika nr 19.**

**Biurko – dyżurka - szt. 1****KPP Czersk**

Wykonane z płyty wiórowej, laminowanej.

**UWAGA: wykonanie wg załącznika nr 20.**

### **Biurko – dyżurka - szt. 1**

**W tym:**

- szt. 1 RD Lipnica

Wykonane z płyty wiórowej, laminowanej.

**UWAGA: wykonanie wg załącznika nr 21.**

### **Szafka na kontrolki – szt. 2**

**W tym:**

- szt. 1 PP Czersk

- szt. 1 PP Pelplin

Wykonane z płyty wiórowej, laminowanej o grubości 28 mm.

**UWAGA: wykonanie wg załącznika nr 22.**

### **Szafki na klucze- szt. 3**

**W tym:**

- szt. 1 PP Czersk

- szt. 1 KPP Chojnice

- szt. 1 PP Pelplin

**Wymiary:**

szerokość: 650 mm

wysokość 750 mm:

głębokość: 200 mm

Szafki wykonane z płyty wiórowej, laminowanej, wyposażone w 50 wieszaków na klucze, zamykane na zamek patentowy.

### **Szafki na klucze - szt. 1**

**W tym:**

- szt. 1 RD Lipnica

**Wymiary:**

szerokość: 400 mm

wysokość 400 mm:

Głębokość: 200 mm

Szafki wykonane z płyty wiórowej, laminowanej, wyposażone w 10 wieszaków na klucze, zamykane na zamek patentowy

### **Odbojnice szt. - 43**

**W tym:**

- szt. 19 PP Czersk

- szt. 12 KPP Chojnice

- szt. 2 RD Lipnica

- szt. 10 PP Pelplin

**Wymiary:**

długość: 1500 mm

wysokość: 300 mm

**Lampka na biurko - szt. 55****W tym:**

- szt. 25

- szt. 13

- szt. 4

- szt. 13

PP Czersk  
KPP Chojnice  
RD Lipnica  
PP Pelplin

Lampka stojąca na biurko: Halogenowa, lampka stojąca z możliwością ukierunkowania klosza, wykonane z tworzywa sztucznego, aluminium i szkła: źródło światła: niskonapięciowa żarówka halogenowa 20W,

**Parametry:**

- zasilone 230V
- moc źródła światła: żarówka halogenowa JC (12V)
- klasa odporności IP 20
- klasa ochronności II
- rodzaj przyłącza: wtyczka 2,5A/250V
- długość przewodu zasilającego ok. 300 cm
- Gwarancja producenta 36 miesięcy
- kolor niebieskie

**Popielnica stojąca - szt. 7****W tym:**

- szt. 2

- szt. 2

- szt. 1

- szt. 2

PP Czersk  
KPP Chojnice  
RD Lipnica  
PP Pelplin

-pojemnik w formie walca

-wykonany ze stali nierdzewnej

-chromowany

-w górnej części zamontowana zdejmowana popielnica

-w dolnej części otwór wyrzutowy

-otwór wyrzutowy i krawędź spodnia wyposażone w gumową obwódkę

-pojemność około 10L

**Lustro - szt. 15****W tym:**

- szt. 5

- szt. 3

- szt. 1

- szt. 6

PP Czersk  
KPP Chojnice  
RD Lipnica  
PP Pelplin

- wymiary (50 cm x 40 cm)

- oszlifowane
- zawieszka na powieszenie

### **Kosz na odpady - szt. 68**

#### **W tym:**

- |           |              |
|-----------|--------------|
| - szt. 25 | PP Czersk    |
| - szt. 15 | KPP Chojnice |
| - szt. 8  | RD Lipnica   |
| - szt. 20 | PP Pelplin   |

- z tworzywa sztucznego
- uchylna, zdejmowana górna pokrywa
- pojemność 25L
- kolor marmurek

### **Gablota oszklona - szt. 8**

#### **W tym:**

- |          |              |
|----------|--------------|
| - szt. 2 | PP Czersk    |
| - szt. 3 | KPP Chojnice |
| - szt. 1 | RD Lipnica   |
| - szt. 2 | PP Pelplin   |

#### **Wymiary:**

- szerokość: 1400 mm
- wysokość: 1000 mm
- głębokość: 100 mm

Gabloty wykonane z płyty wiórowej, laminowanej w kolorze **kolorze mebli**. Ściana tylna skrzyni wykonana z płyty pilśniowej, obita miękką tkaniną w kolorze chabrowym, z możliwością przypinania ekspozycji szpilkami krawieckimi. Drzwi gabloty oszklone szybą, zamontowane na zawiasach metalowych, zamykane na zamek patentowy. Zawieszenie – metalowe uchwyty, trwale przymocowane do skrzyni gabloty.

### **Żaluzje pionowe 195 m<sup>2</sup>**

#### **W tym:**

- |                     |              |
|---------------------|--------------|
| - 77 m <sup>2</sup> | PP Czersk    |
| - 23 m <sup>2</sup> | KPP Chojnice |
| - 15 m <sup>2</sup> | RD Lipnica   |
| - 80 m <sup>2</sup> | PP Pelplin   |

- materiał "PRAGA" w gatunku I
- kolor do uzgodnienia
- szyny metalowe

**Uwaga: dokładny pomiar w miejscu przeznaczenia**

**Roleta - szt. 2** **PP Czersk**

**Wymiary:**

1000 mm x 1800 mm

- materiał nie przepuszczający promieni słonecznych w gatunku I
- kolor do uzgodnienia

**Roleta - szt. 1** **PP Czersk**

**Wymiary:**

1500 mm x 1500 mm

- materiał nie przepuszczający promieni słonecznych w gatunku I
- kolor do uzgodnienia

**UWAGA: dokładny pomiar poszczególnych mebli przedstawionych w załącznikach i szczegóły realizacji należy uzgodnić w miejscu przeznaczenia.**

Stolovanje nr 1

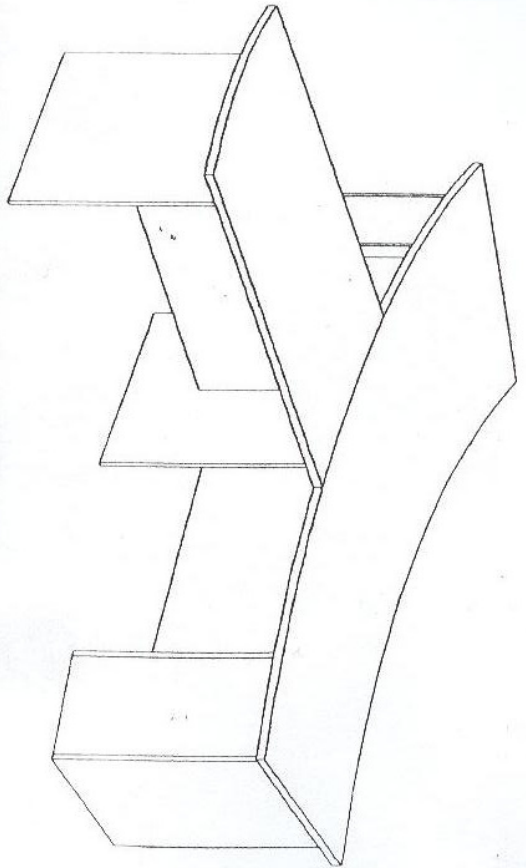
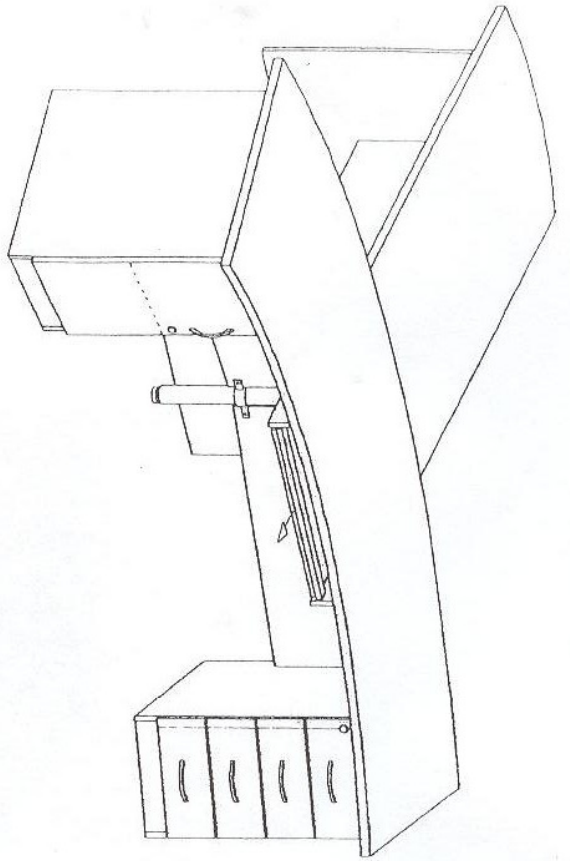
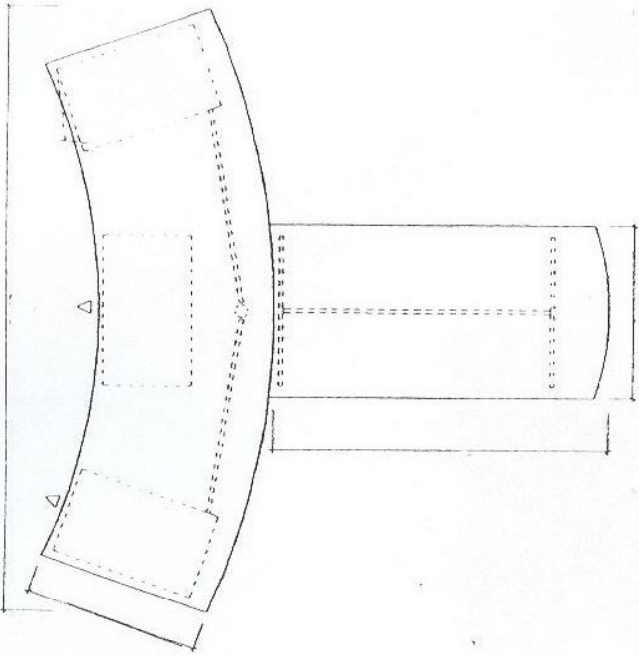

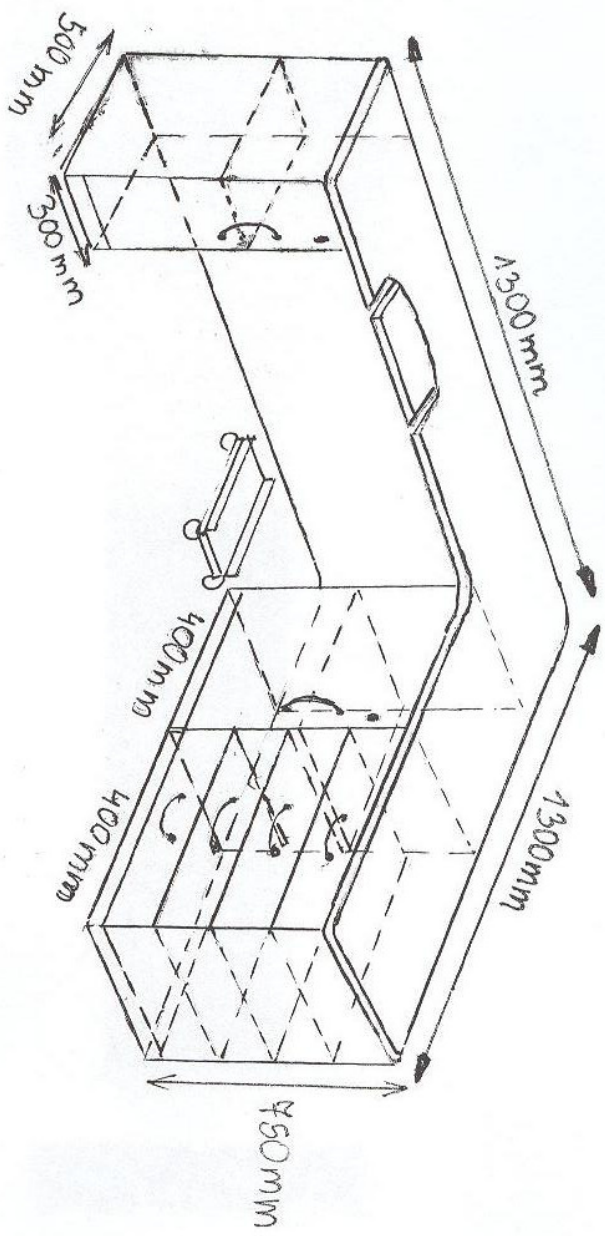

Štaževnik nr 2a

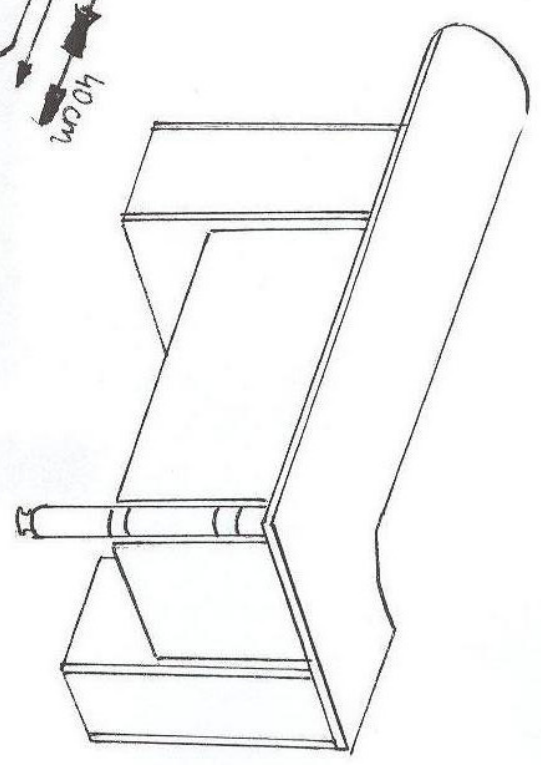
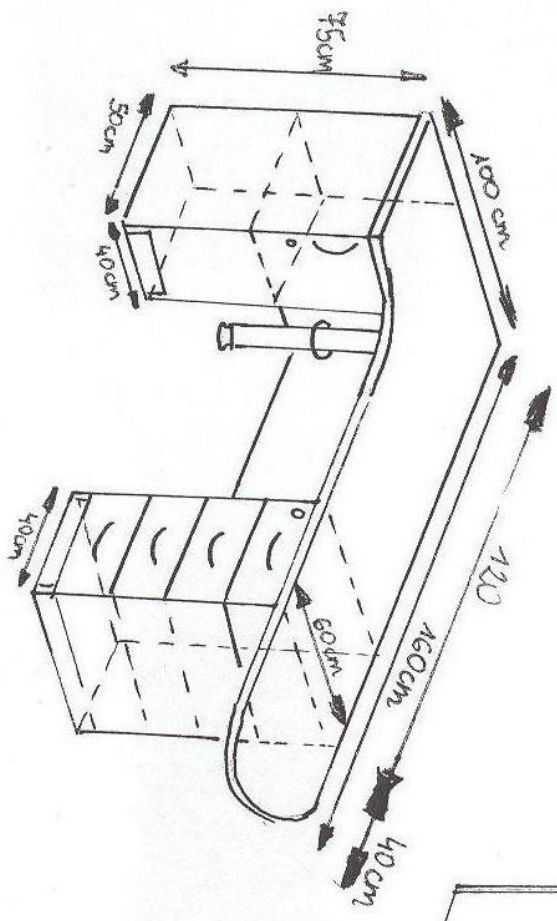

Технік 216

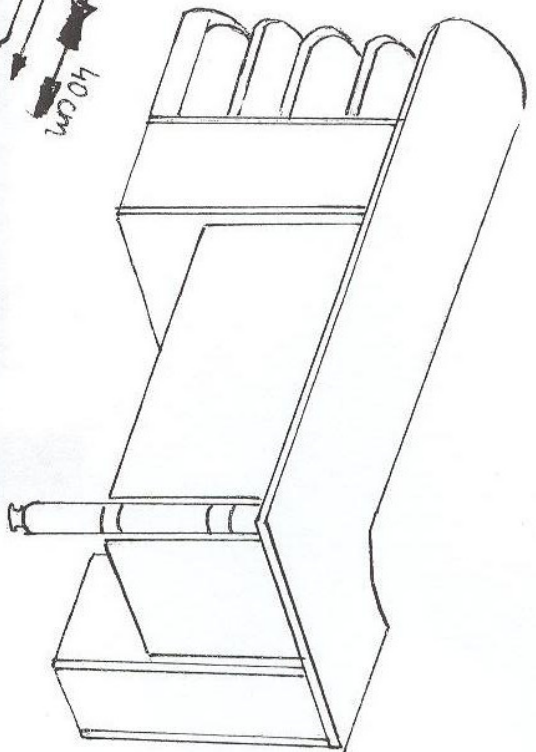
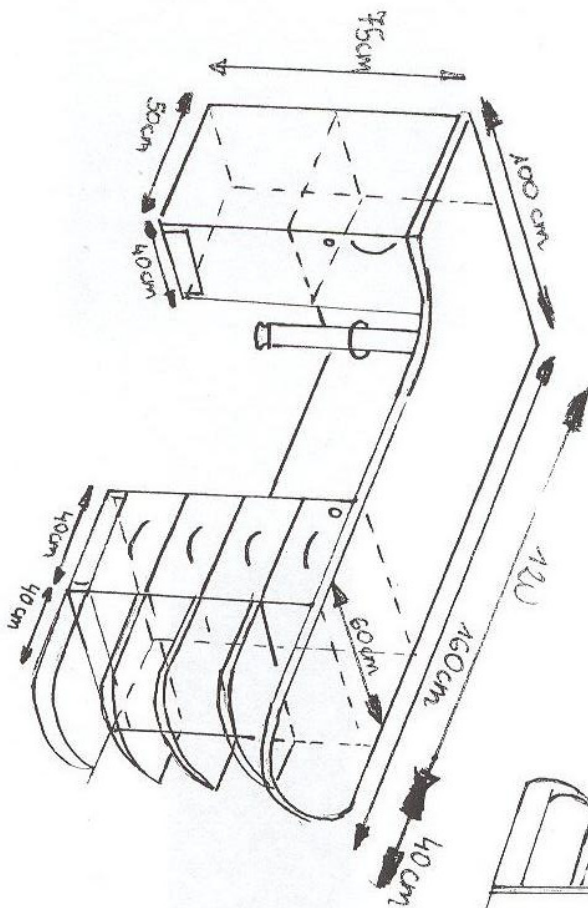

Stołeczek nr 2c

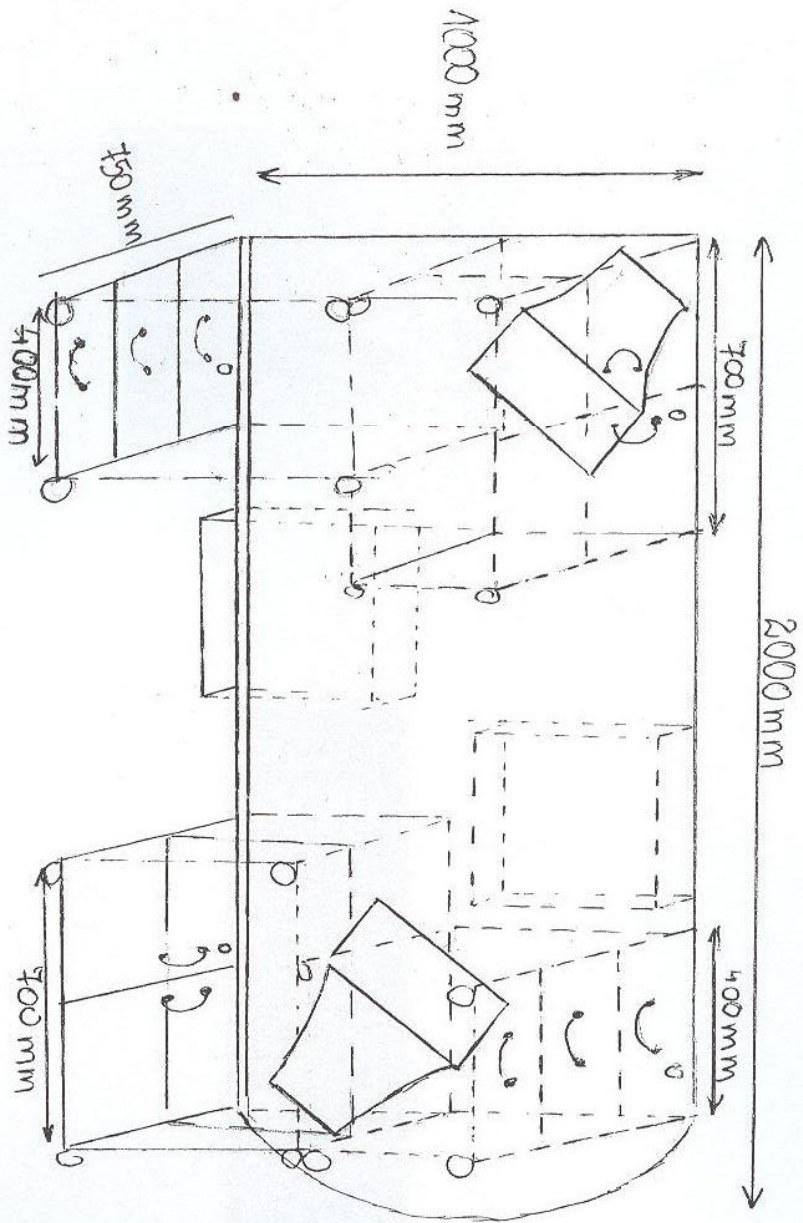

Задача 3

Золотник 4

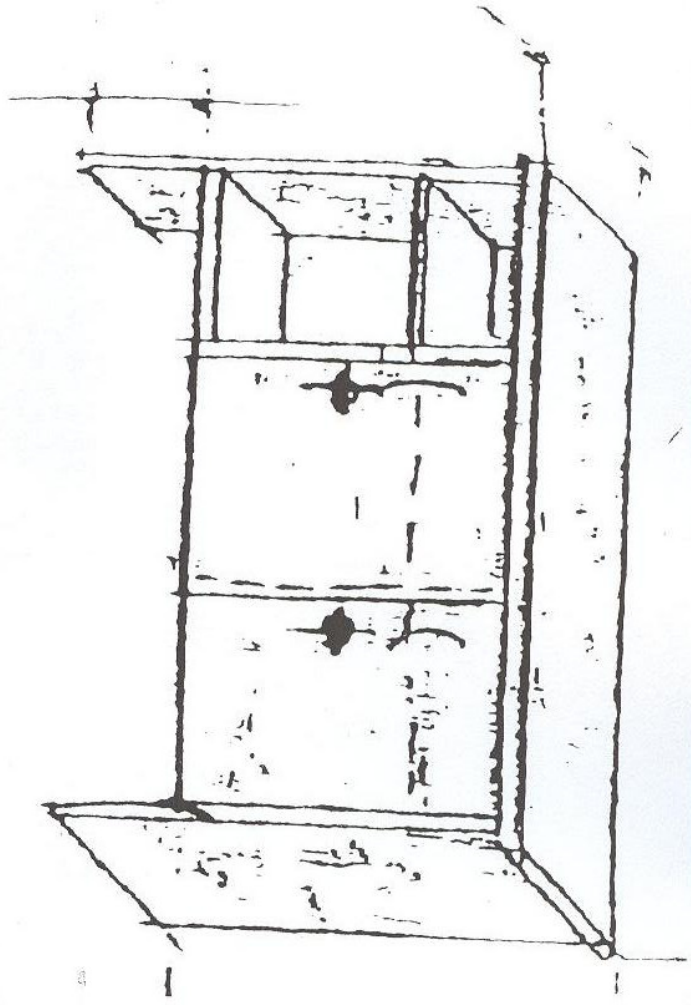

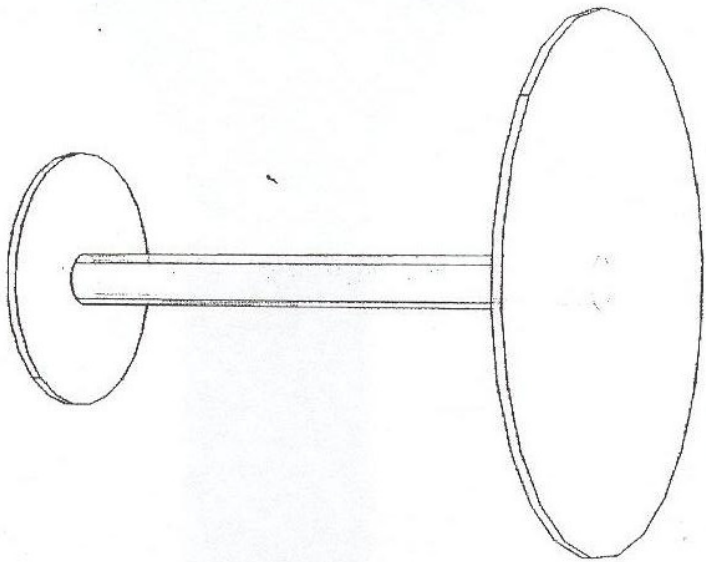

Stoik okrogly - mormurek

Stoig cenik n5

Szafa kamienna na  
sprzet RTD

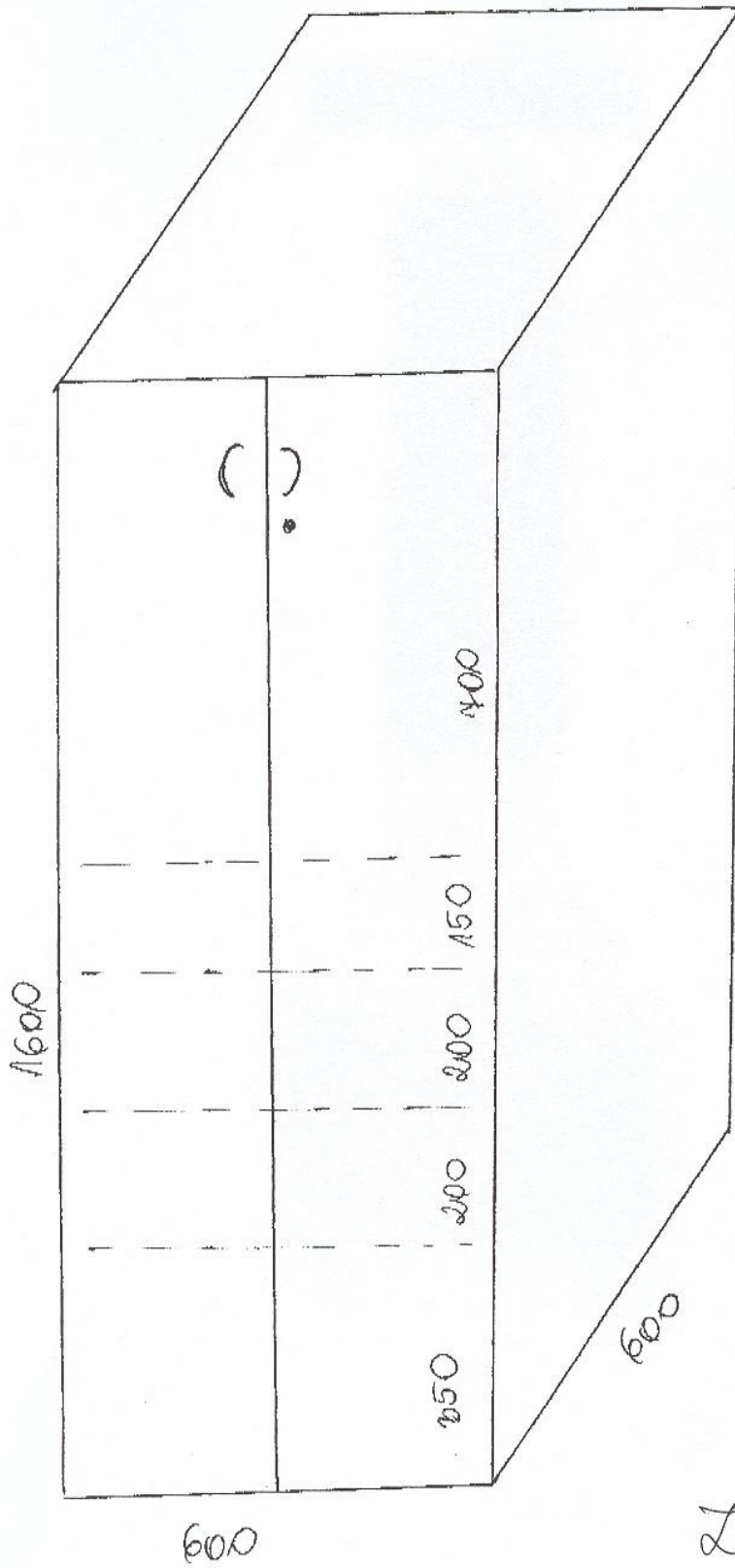

Zatęcznik nr 6

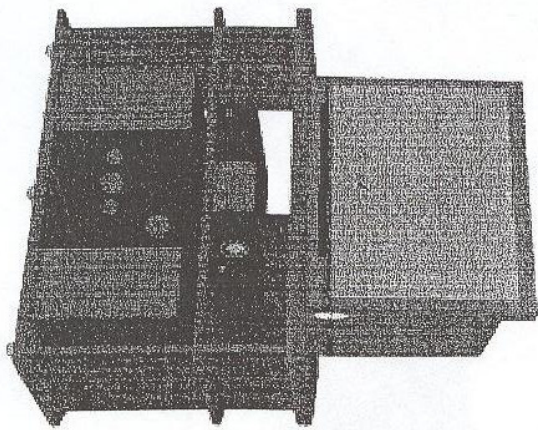

Störzornik nr 8



Zetozornik nr 8

+

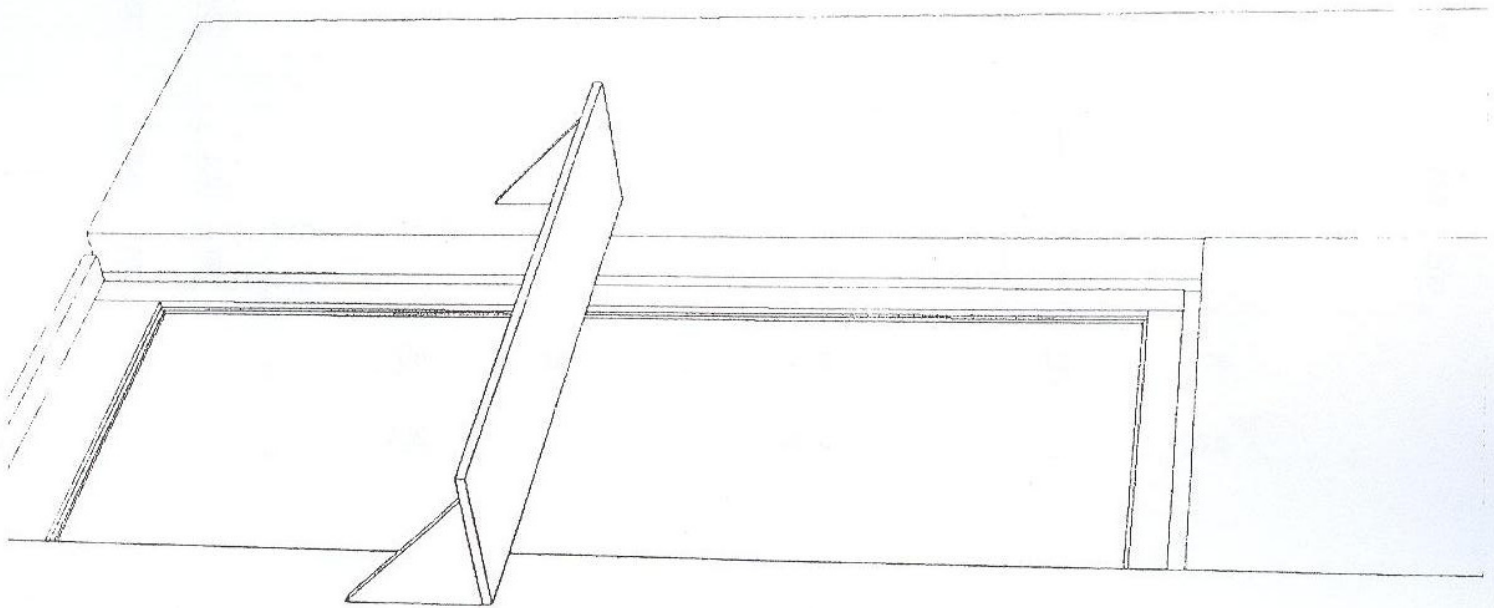

Технік  
nr 9

1

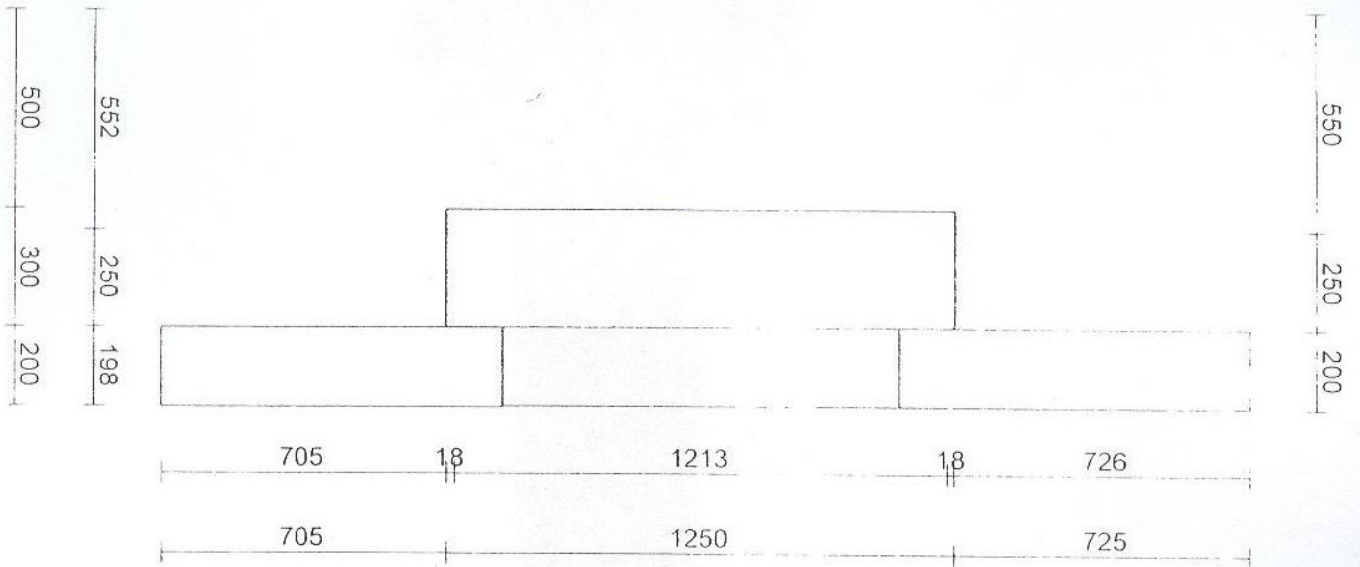

nr 9

8 su

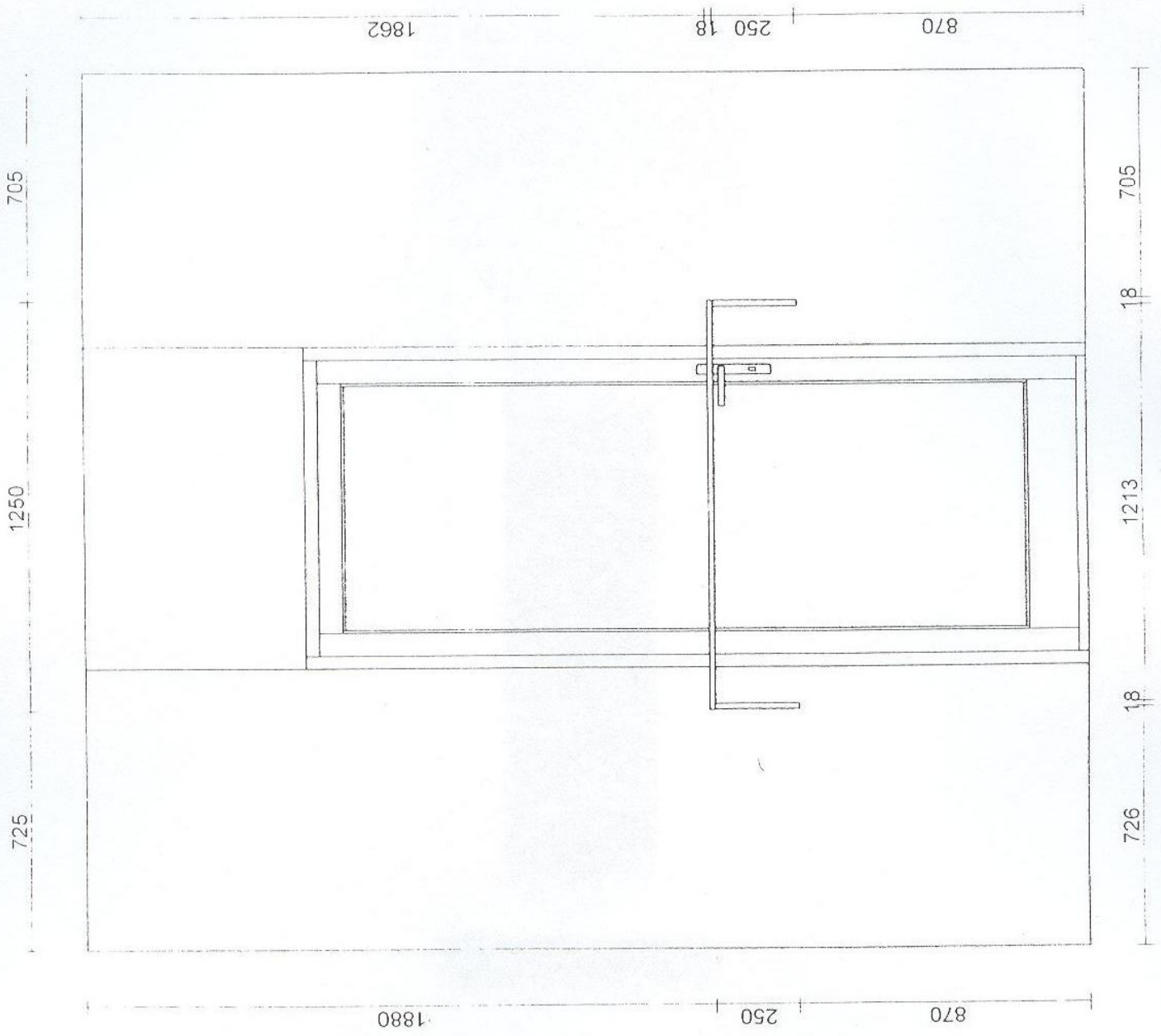

DRZWI NA PRÓWADNICACH

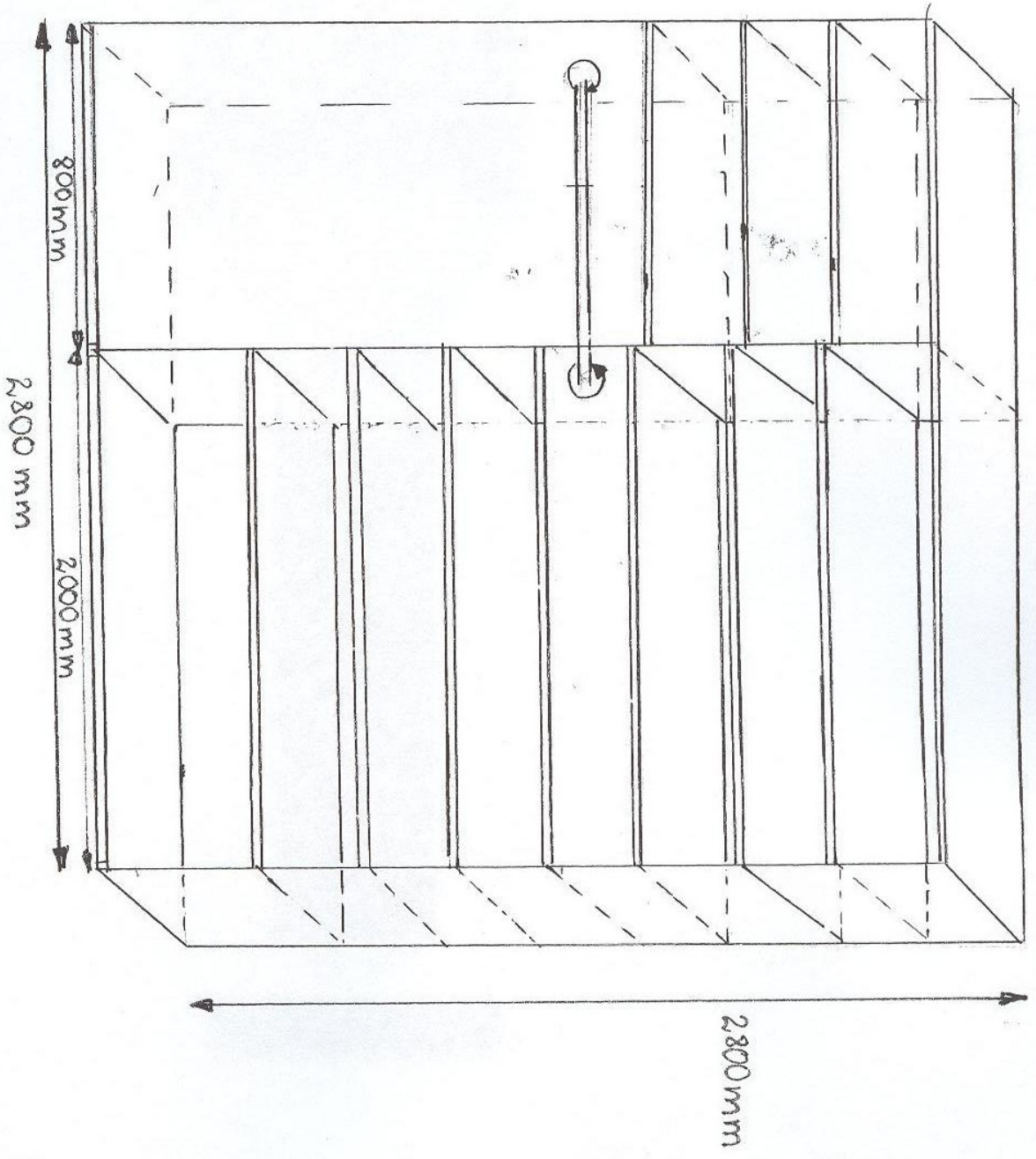

Łańcuch nr 10

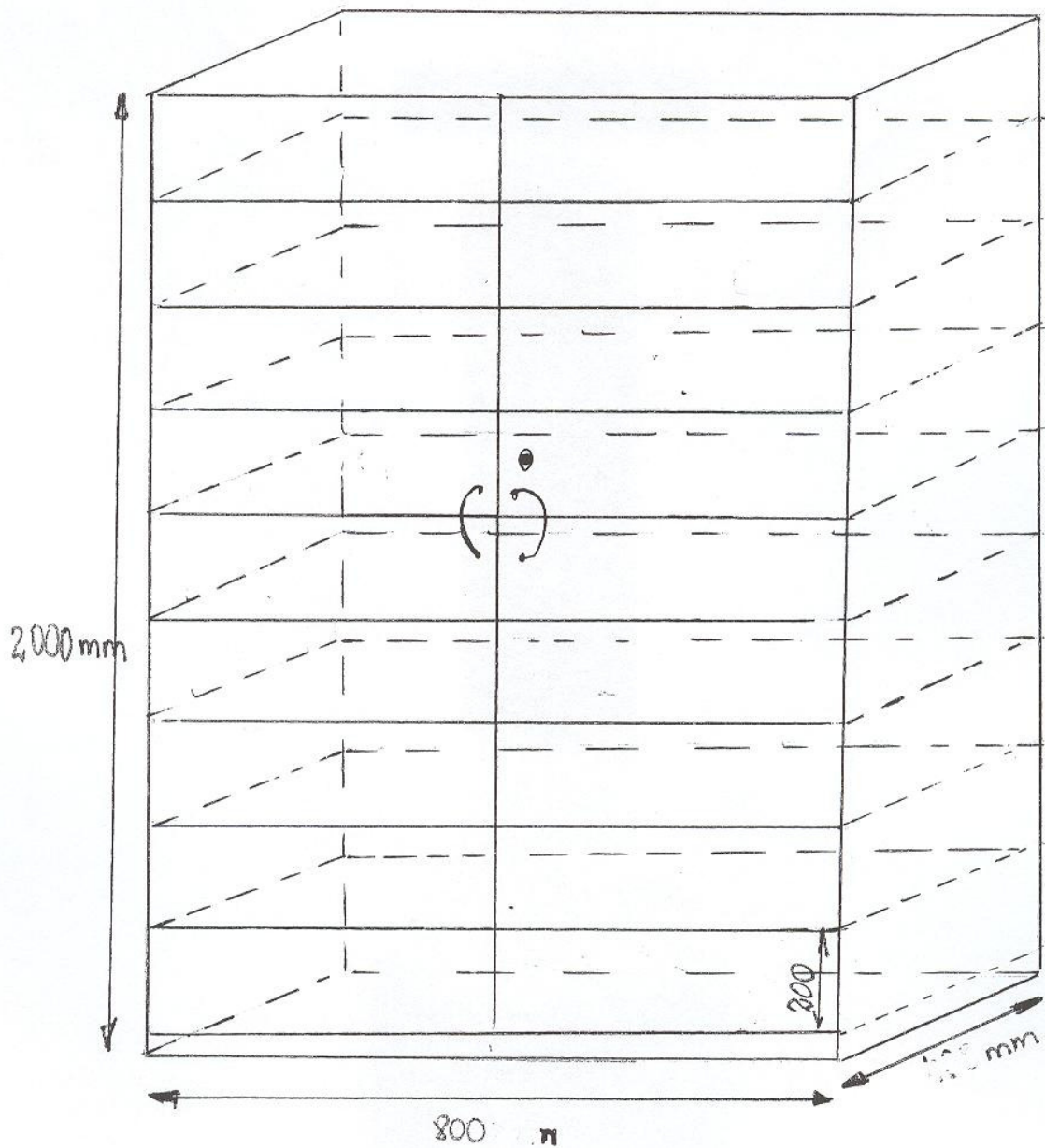

Zatycznik nr 11

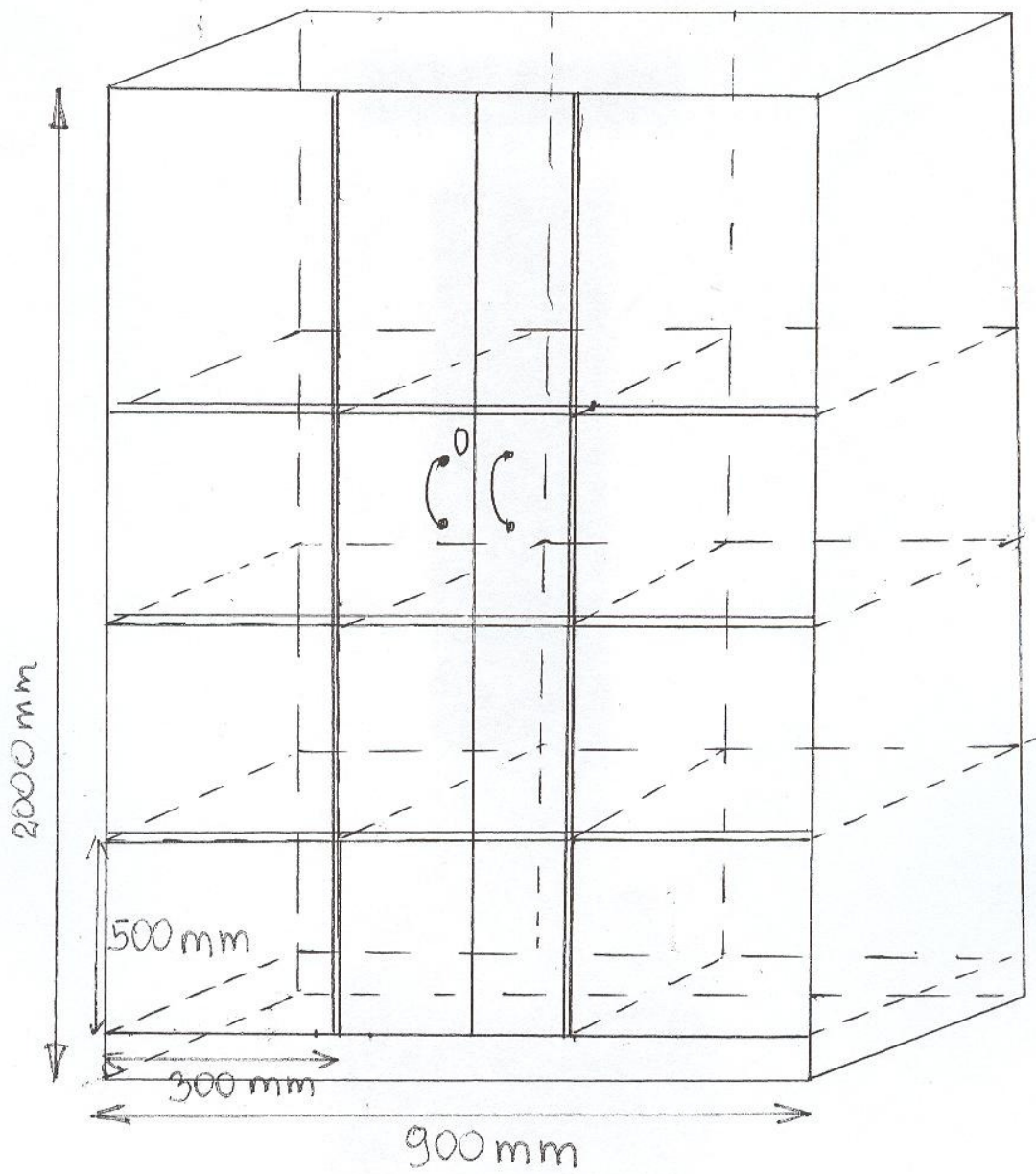

Zetozanik nr 12

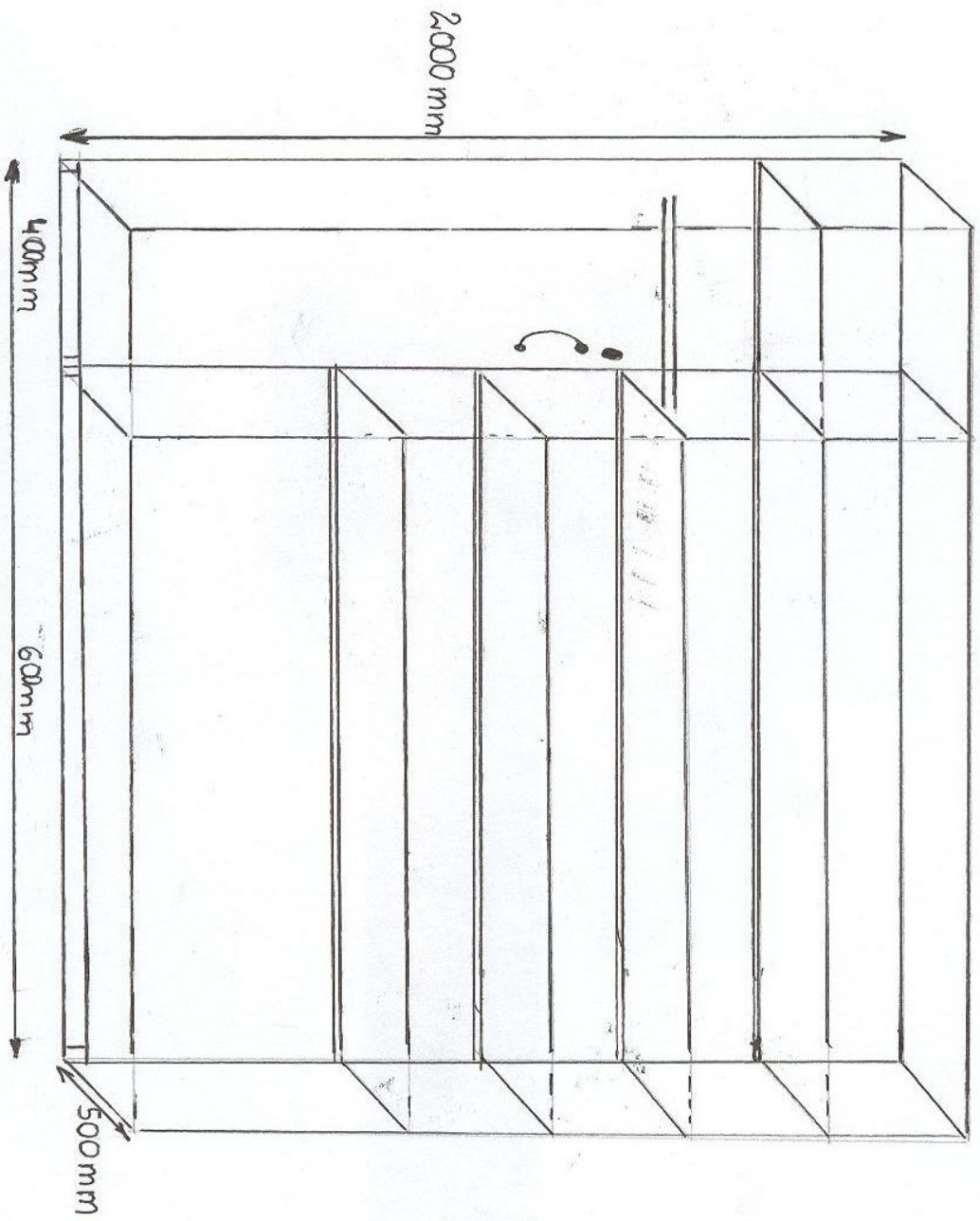

Lot 2 crnik m 13

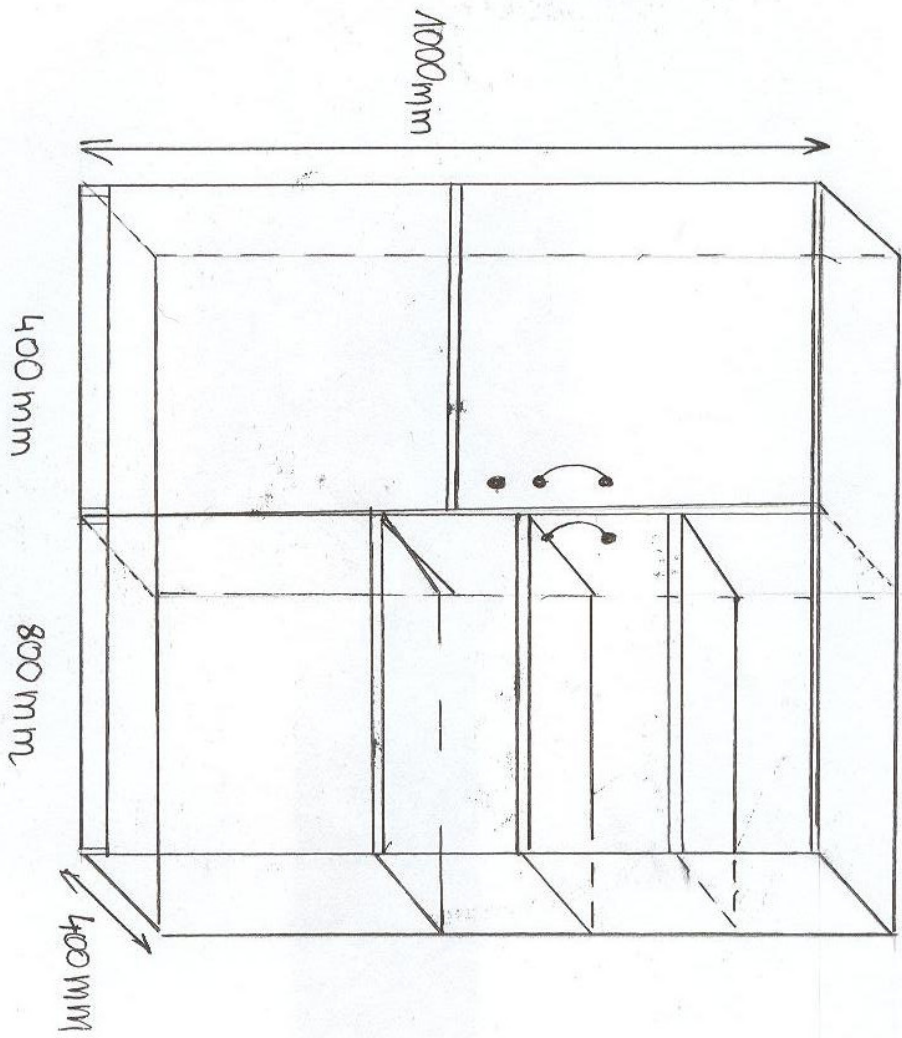

Stalozemnik nr 14

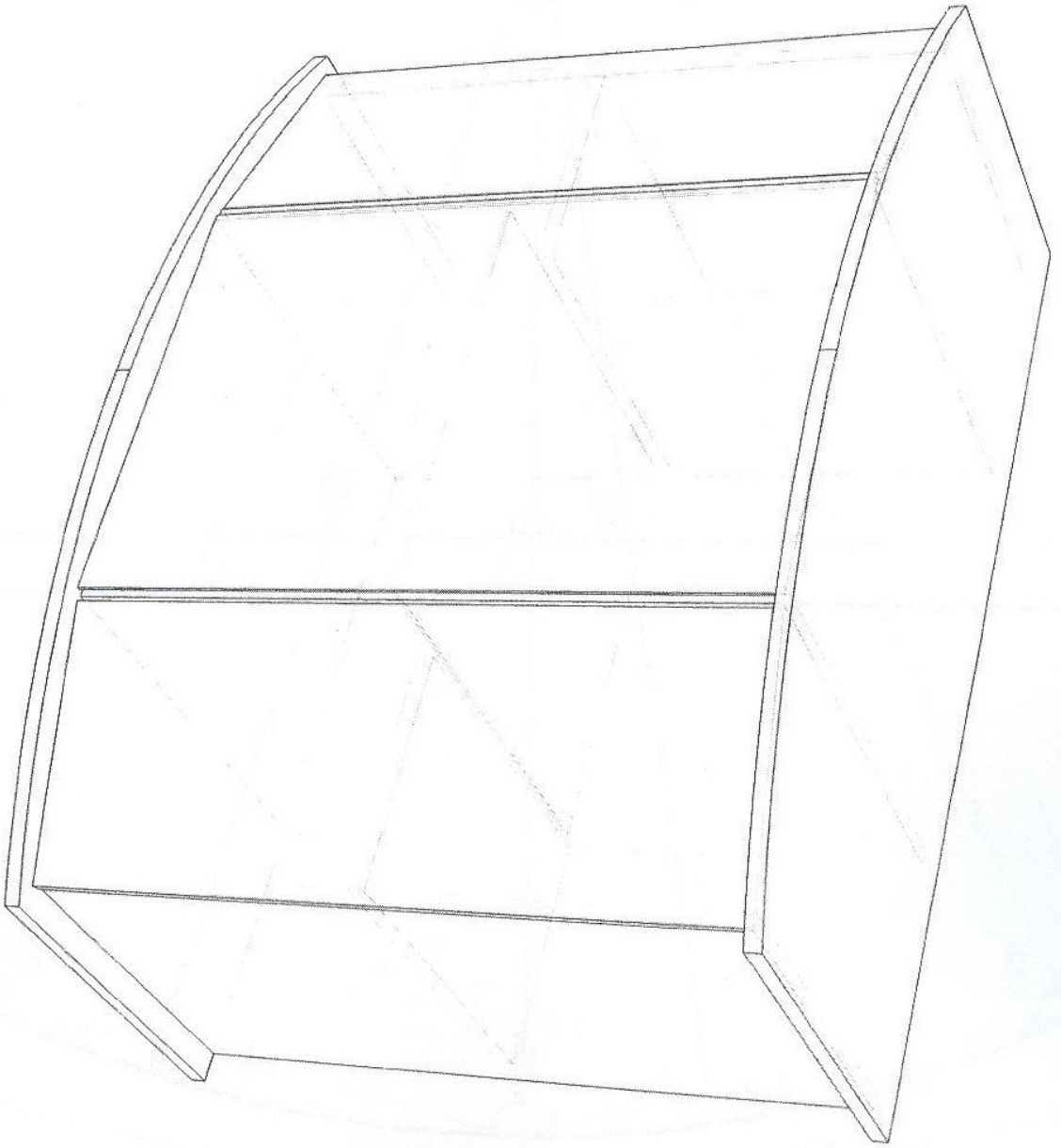

Тототоник nr 15

SV 15

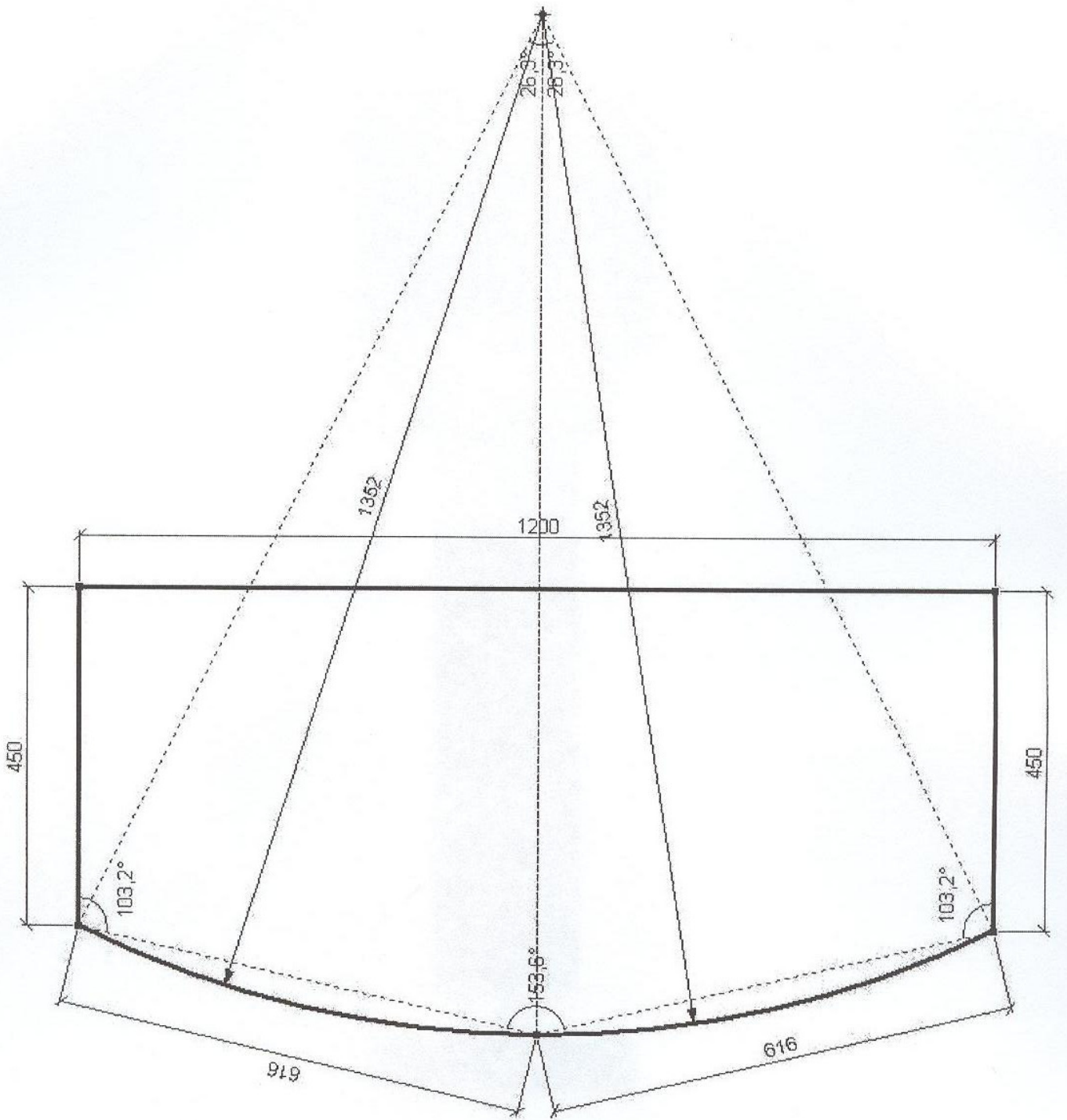

210/100/45

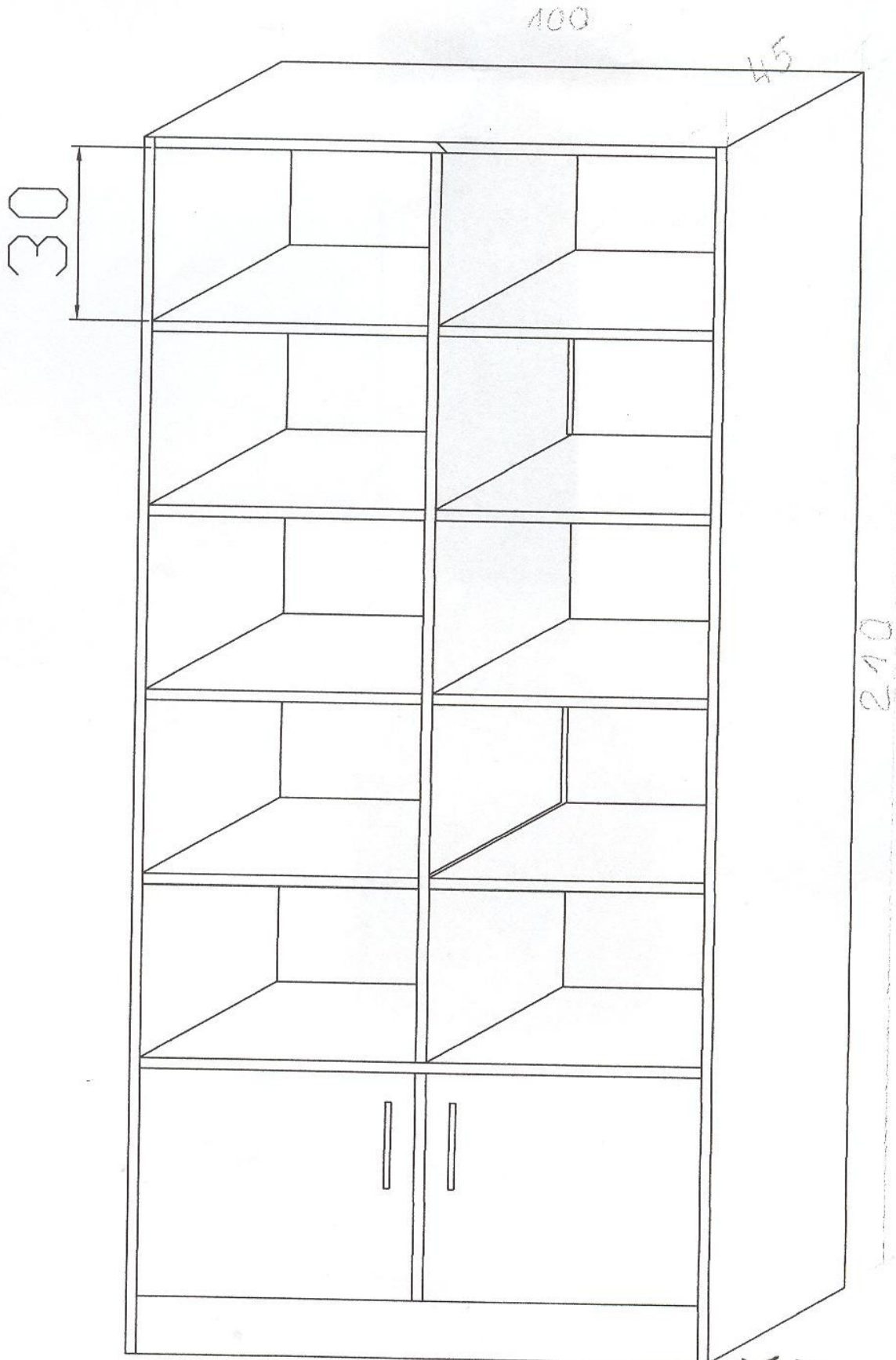

Zatqornik nr 16

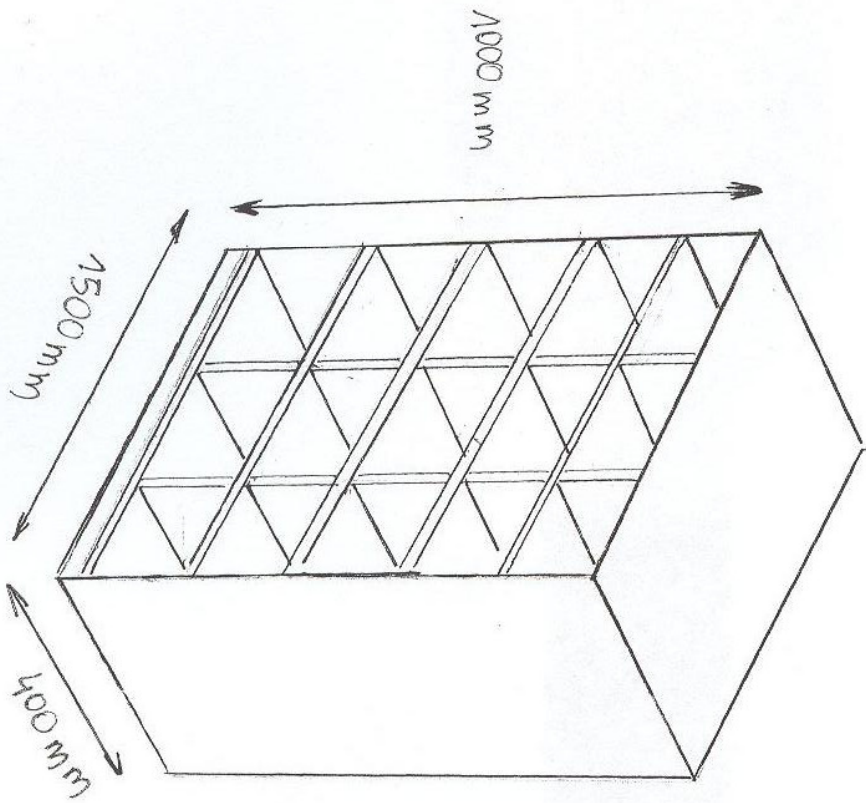

Projekt nr 17

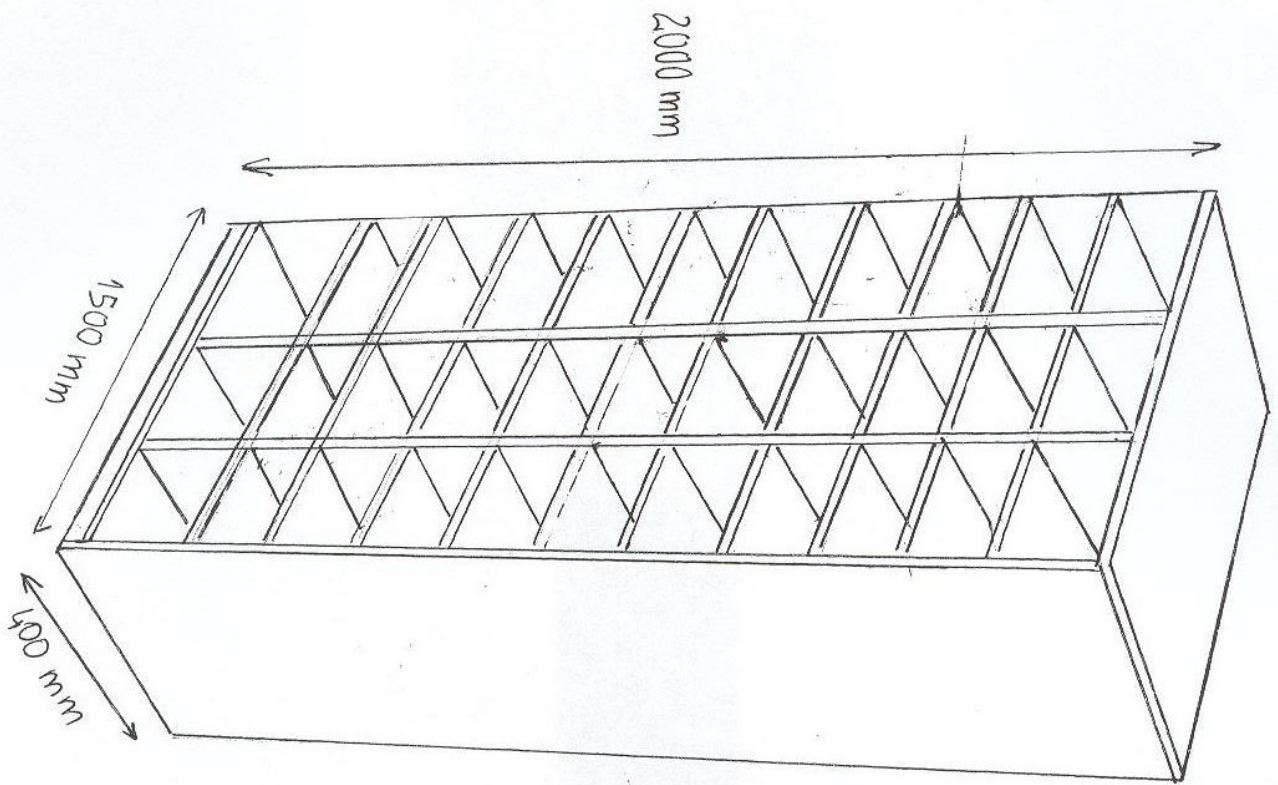

Zatloczownik nr 18

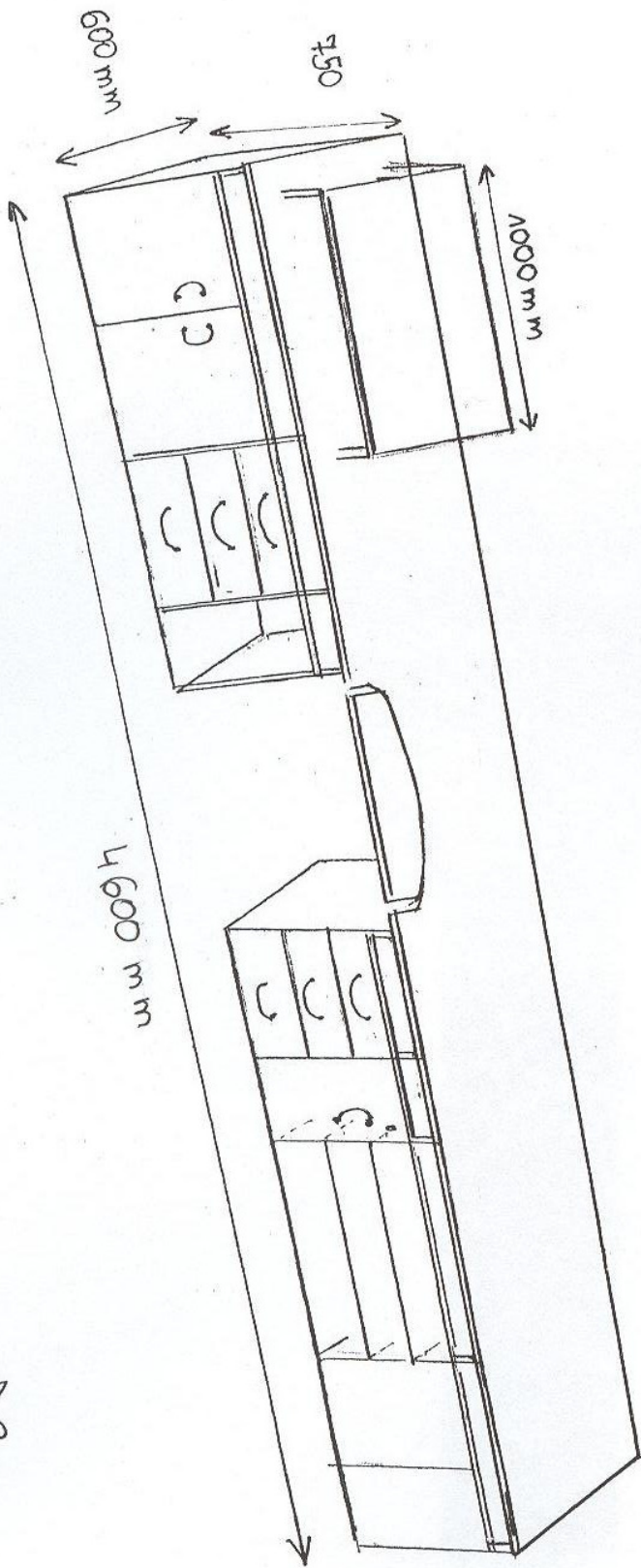

Затворник № 19

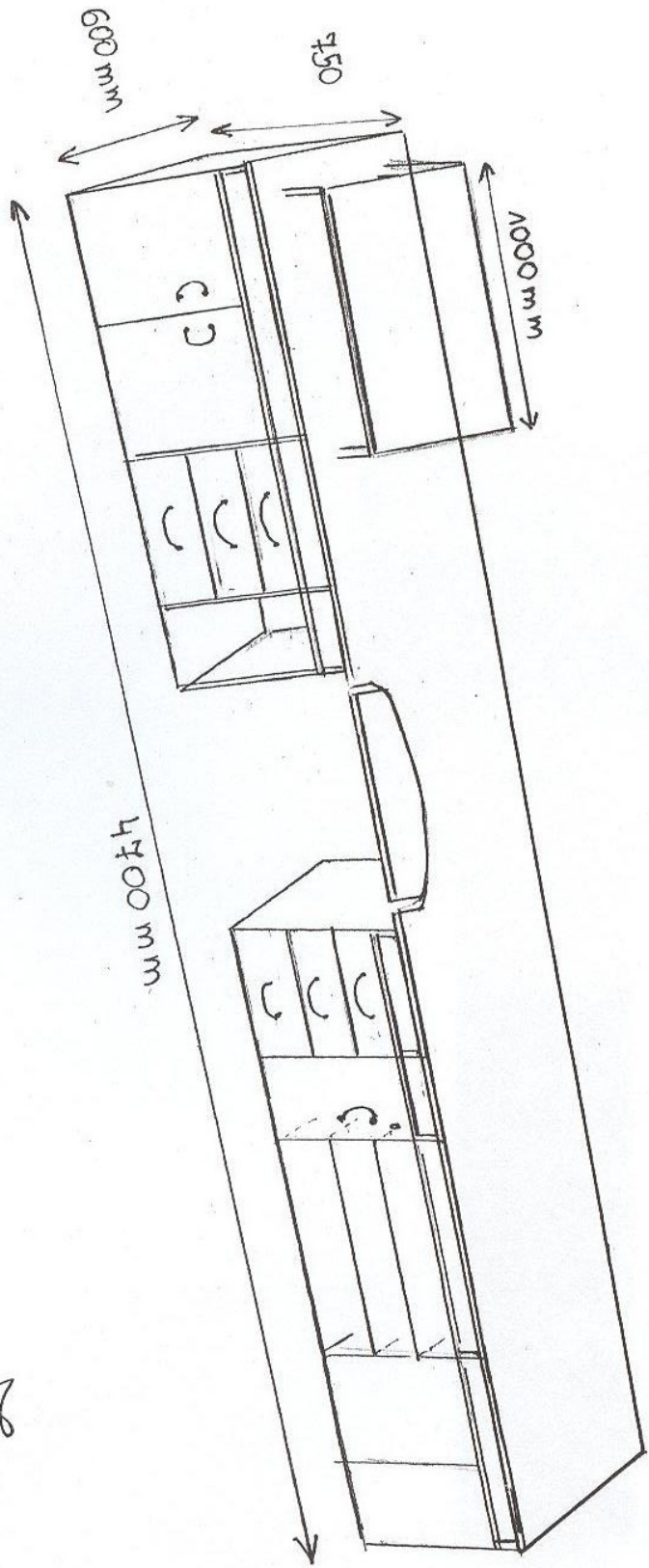

Zeichnung Nr 210

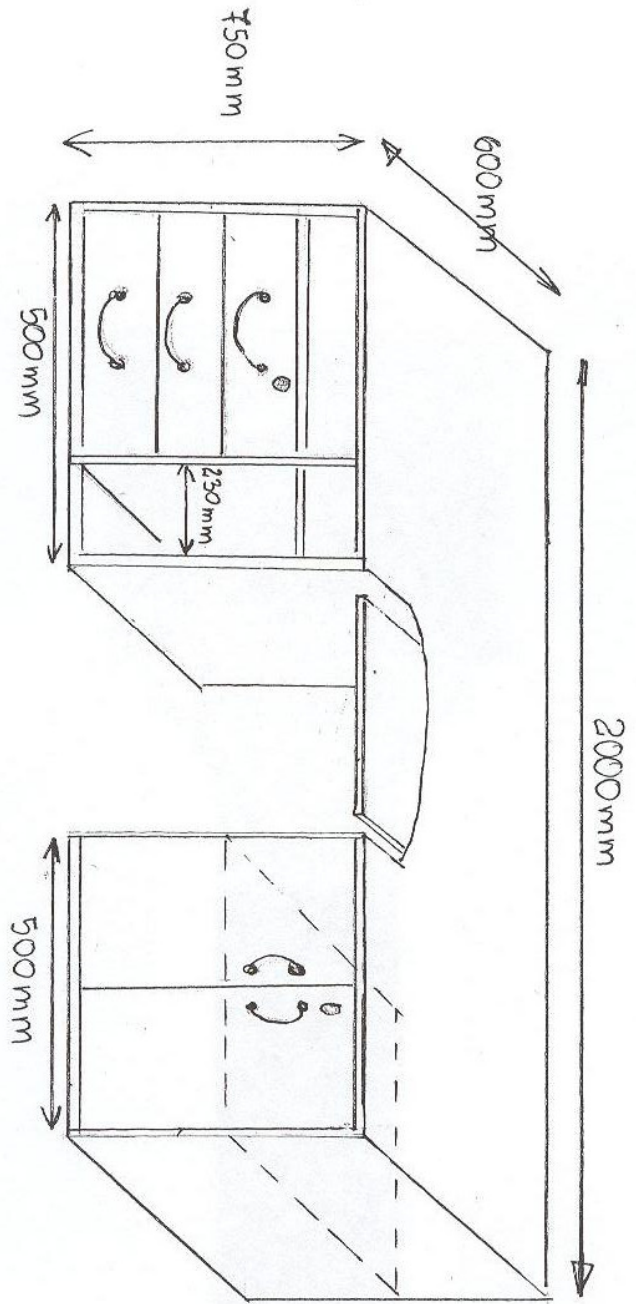

Strojarski crtež nr 21

42112 WIRZIGER 1310101011  
Format AS, WxK 95,8 x 29,1 x 50,  
głęb. 25 cm  
100 5 cm 4211 W 3 WIRZIG

m 11102 12 30 10101011

0812 136 22

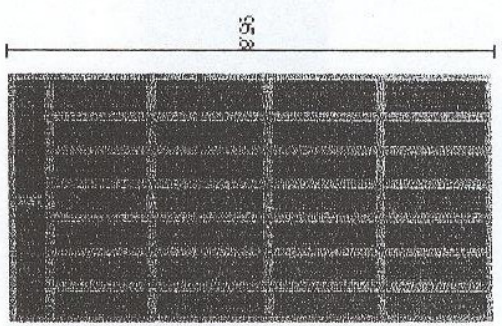

Łożecznik nr 22